



## ОСВІТНЬО-ПРОФЕСІЙНА ПРОГРАМА

### «ФІТНЕС ТА РЕКРЕАЦІЯ»

першого (бакалаврського) рівня вищої освіти  
за спеціальністю 017 Фізична культура і спорт  
галузі знань 01 Освіта/Педагогіка  
кваліфікація: бакалавр фізичної культури і спорту

ЗАТВЕРДЖЕНО ВЧЕНОЮ РАДОЮ  
(протокол № 2 від «24» лютого 2020 р.)  
Освітня програма введена в дію  
з 1 вересня 2020 р.  
(наказ №45 від «11» березня 2020 р.)

зі змінами в редакції,  
затвердженій вченою радою  
від «27» грудня 2022 р., протокол №9,  
наказ № 1066/РС від «27» грудня 2022 р.



Ректор

Голова Вченої ради  
О. О. Новомлинець

## ПЕРЕДМОВА

Розроблено проєктною групою у складі:

- 
1. Черняков В. В., доцент, к.п.н., доцент кафедри фізичної реабілітації, керівник проєктної групи;
  2. Синіговець І. В., доцент, к.н.з фіз.вих. і спорту, доцент кафедри фізичної реабілітації;
  3. Зайцев В. О., доцент, к.п.н., доцент кафедри фізичної реабілітації.

Розроблено на основі Стандарту вищої освіти зі спеціальності 017 Фізична культура і спорт для першого (бакалаврського) рівня вищої освіти, затвердженого наказом Міністерства освіти і науки України від 24.04.2019 р. № 567.

Додаються рецензії та відгуки зовнішніх стейкхолдерів:

1. Юлія Голенкова - кандидат наук з фізичного виховання та спорту, доцент, завідувач кафедри гімнастики, музично-ритмічного виховання і фітнесу Харківського національного педагогічного університету імені Г.С. Сковороди;
2. Денис Закружний – начальник Чернігівського обласного відділення (філії) Комітету з фізичного виховання та спорту МОН України;
3. Юрій Рудич – генеральний директор мережі фітнес центрів X-line та KISLOROD;
4. Олександр Ніколайчук – тренер -методист вищої категорії, майстер спорту України з бодібілдингу, тренер вищої категорії фітнес-клубу «KISLOROD».



# 1 Профіль освітньої програми зі спеціальності 017 «ФІЗИЧНА КУЛЬТУРА І СПОРТ»

<b>1 - Загальна інформація</b>	
Повна назва вищого навчального закладу та структурного підрозділу	Національний університет «Чернігівська політехніка» Навчально-науковий інститут права і соціальних технологій Кафедра фізичної реабілітації
Ступінь вищої освіти, назва кваліфікації мовою оригіналу	бакалавр бакалавр фізичної культури і спорту
Офіційна назва освітньої програми	Освітньо-професійна програма «Фітнес та рекреація» першого (бакалаврського) рівня вищої освіти за спеціальністю 017 Фізична культура і спорт галузі знань 01 Освіта/Педагогіка.
Тип диплому та обсяг освітньої програми	Диплом бакалавра, одиничний, 240 кредитів ЄКТС, термін навчання – 3 роки 10 місяців.
Наявність акредитації	Планова дата первинної акредитації 2024 рік
Цикл/рівень	FQ – ЕНЕА – перший цикл; QF – LLL – шостий рівень; НРК України – 6 рівень
Передумови	<p>Наявність повної загальної середньої освіти.</p> <p>На базі ступеня “молодший бакалавр” (освітньо-кваліфікаційного рівня “молодший спеціаліст”) університет має право визнати та <i>перезарахувати кредити ЄКТС, отримані в межах попередньої освітньої програми підготовки молодшого бакалавра (молодшого спеціаліста):</i></p> <ul style="list-style-type: none"> <li>• за спеціальністю 017 Фізична культура і спорт не більше ніж 120 кредитів ЄКТС;</li> <li>• за іншими спеціальностями не більше ніж 60 кредитів ЄКТС.</li> </ul> <p>На основі ступеня «фаховий молодший бакалавр» університет має право визнати та <i>перезарахувати не більше ніж 60 кредитів ЄКТС, отриманих за попередньою освітньою програмою фахової передвищої освіти.</i></p> <p>Приєм на основі ступенів «молодший бакалавр», «фаховий молодший бакалавр» або освітньо-кваліфікаційного рівня «молодший спеціаліст» здійснюється за результатами зовнішнього незалежного оцінювання в порядку, визначеному законодавством.</p>
Мова(и) викладання	Українська
Термін дії освітньої програми	До заміни новою
Інтернет-адреса постійного розміщення опису освітньої програми	<a href="https://op.stu.cn.ua/view/total_view.php">https://op.stu.cn.ua/view/total_view.php</a>
<b>2 - Мета освітньої програми</b>	
Підготовка фахівців, здатних ефективно розв’язувати практичні завдання у сфері фізичної культури і спорту, зокрема в оздоровчому фітнесі та фізичній рекреації, формування компетентностей, що визначають конкурентоспроможність випускників на ринку праці в Україні та світі.	
<b>3 – Характеристика освітньої програми</b>	
Предметна область, галузь знань, спеціальність (спеціалізація)	<p>Галузь знань - 01 Освіта/Педагогіка Спеціальність - 017 Фізична культура і спорт.</p> <p>– <i>Об’єкт вивчення та діяльності:</i> сфера фізичної культури і спорту.</p> <p>– <i>Цілі навчання:</i> підготовка фахівців, здатних розв’язувати складні спеціалізовані завдання та практичні проблеми, що характеризується комплексністю та невизначеністю умов, під час професійної діяльності у сфері фізичної культури і спорту або у процесі навчання.</p> <p>– <i>Теоретичний зміст предметної області:</i> парадигми, концепції,</p>



	<p>теорії фізичної культури і спорту; соціально гуманітарні науки; педагогіка і психологія; основи анатомії, фізіології, біохімії, гігієни, спортивної медицини, загальна теорія здоров'я, здорового способу життя.</p> <p>– <i>Методи, методики та технології</i>: загальнонаукові методи пізнання та дослідницької діяльності; спостереження, опитування, тестування та вимірювання у фізичній культурі і спорті; словесні, наочні та практичні методи фізичного виховання та спортивної підготовки; технології організації та проведення фізкультурно-оздоровчих заходів та спортивних заходів; надання долікарської допомоги; інформаційно-комунікаційні технології.</p> <p>– <i>Інструменти та обладнання</i>: сучасне інформаційно-комунікативне обладнання; спеціалізоване програмне забезпечення; фізкультурно-спортивне спорядження та обладнання.</p>
Орієнтація освітньої програми	Освітньо-професійна: орієнтована на набуття студентами професійних знань, умінь, та навичок для успішного здійснення діяльності у сфері фізичної культури і спорту, зокрема в оздоровчому фітнесі та фізичній рекреації, де можливе продовження навчання для здобуття ступеня магістра.
Основний фокус освітньої програми та спеціалізації	Загальна освіта та професійна підготовка у сфері фізичної культури і спорту, зокрема в оздоровчому фітнесі та фізичній рекреації. Ключові слова: оздоровчий фітнес, фізична рекреація, фізична культура і спорт
Особливості програми	Програма передбачає поєднання теоретичної та практичної підготовки шляхом засвоєння навчального матеріалу, проходження практики, залучення до викладацької діяльності професіоналів практиків, які працюють в системі фітнес-індустрії.
<b>4 - Придатність випускників до працевлаштування та подальшого навчання</b>	
Придатність до працевлаштування	<p>Випускники спроможні обіймати посади, кваліфікаційні вимоги яких передбачають наявність кваліфікації бакалавра фізичної культури і спорту за освітньо-професійною програмою «Фітнес та рекреація», у суб'єктах господарювання, що здійснюють такі види економічної діяльності (за КВЕД ДК 009:2010):</p> <p>85.51 Освіта у сфері спорту та відпочинку; 93.11 Функціонування спортивних споруд; 93.12 Діяльність спортивних клубів; 93.13 Діяльність фітнес-центрів; 93.19 Інша діяльність у сфері спорту; 93.29 Організування інших видів відпочинку та розваг.</p> <p>Випускники можуть займати, зокрема, такі первинні посади (за КВЕД ДК 003:2010):</p> <p>3475 – фітнес-тренер; 3475 – інструктор з аеробіки; 3475 – інструктор-методист тренажерного комплексу (залу); 3414 – фахівець із організації дозвілля; 3414 – інструктор оздоровчо-спортивного туризму (за видами туризму).</p>
Подальше навчання	Мають право продовжити навчання на другому (магістерському) рівні вищої освіти. Набуття додаткових кваліфікацій у системі післядипломної освіти.
<b>5 - Викладання та оцінювання</b>	
Викладання та навчання	Лекції, семінари, практичні заняття, самостійна робота на основі підручників та конспектів, інтернет-ресурсів, консультації із науково-педагогічними працівниками, підготовка до атестаційного іспиту.
Оцінювання	Екзамени, диференційні заліки, захист курсових робіт, поточний контроль, атестаційний іспит.



<b>6 - Програмні компетентності</b>	
Інтегральна компетентність	<p>Здатність розв'язувати складні спеціалізовані завдання та практичні проблеми у сфері фізичної культури і спорту або у процесі навчання, що передбачає застосування теорій та методів наук з фізичного виховання і спорту, та характеризується комплексністю та невизначеністю умов.</p>
Загальні компетентності	<p>ЗК 01. Здатність вчитися та оволодівати сучасними знаннями.</p> <p>ЗК 02. Здатність реалізовувати свої права і обов'язки як члена суспільства, усвідомлювати цінності громадянського (демократичного) суспільства та необхідність його сталого розвитку, верховенство права, прав і свобод людини і громадянина в Україні.</p> <p>ЗК 03. Здатність зберігати та примножувати моральні, культурні, наукові цінності і примножувати досягнення суспільства на основі розуміння історії та закономірностей розвитку предметної області, її місця у загальній системі знань про природу і суспільство та у розвитку суспільства, техніки і технологій.</p> <p>ЗК 04. Здатність працювати в команді.</p> <p>ЗК 05. Здатність планувати та управляти часом.</p> <p>ЗК 06. Здатність спілкуватися державною мовою як усно, так і письмово.</p> <p>ЗК 07. Здатність спілкуватися іноземною мовою.</p> <p>ЗК 08. Навички використання інформаційних і комунікаційних технологій.</p> <p>ЗК 09. Навички міжособистісної взаємодії.</p> <p>ЗК 10. Здатність бути критичним та самокритичним.</p> <p>ЗК 11. Здатність діяти на основі етичних міркувань (мотивів).</p> <p>ЗК 12. Здатність застосовувати знання у практичних ситуаціях.</p> <p>ЗК 13. Здатність щодо ініціативності, відповідальності та навичок до безпечної діяльності до майбутнього профілю роботи, галузевих норм і правил, а також необхідного рівня індивідуального та колективного рівня безпеки у надзвичайних ситуаціях.</p> <p>ЗК 14. Використання факторів навколишнього середовища для збереження та зміцнення здоров'я, їх гігієнічне нормування.</p> <p>ЗК 15. Здатність використовувати різні види та форми рухової активності для активного відпочинку та ведення здорового способу життя.</p> <p>ЗК 16. Здатність до набуття навичок комунікації, лідерство, здатність брати на себе відповідальність і працювати в критичних умовах, вміння залагоджувати конфлікти.</p> <p>ЗК 17. Здатність до розуміння важливості дедлайнів.</p> <p>ЗК 18. Здатність логічно і системно мислити, здатність зберігати та примножувати наукові цінності, набуття підприємницьких навичок та здатність розуміти економічні процеси і явища.</p>
Спеціальні (фахові, предметні) компетентності	<p>СК 01. Здатність забезпечувати формування фізичної культури особистості.</p> <p>СК 02. Здатність проводити тренування та супроводження участі спортсменів у змаганнях.</p> <p>СК 03. Здатність до організації оздоровчо-рекреаційної рухової активності різних груп населення.</p> <p>СК 04. Здатність визначати заходи з фізкультурно-спортивної реабілітації та форми адаптивного спорту для осіб, що їх потребують.</p> <p>СК 05. Здатність зміцнювати здоров'я людини шляхом використання рухової активності, раціонального харчування та інших чинників здорового способу життя.</p> <p>СК 06. Здатність до розуміння ретроспективи формування сфери фізичної культури і спорту.</p>



	<p>СК 07. Здатність застосовувати знання про будову та функціонування організму людини.</p> <p>СК 08. Здатність проводити біомеханічний аналіз рухових дій людини.</p> <p>СК 09. Здатність надавати долікарську медичну допомогу під час виникнення невідкладних станів.</p> <p>СК 10. Здатність здійснювати навчання, виховання та соціалізацію людини у сфері фізичної культури і спорту, застосовуючи різні педагогічні методи та прийоми.</p> <p>СК 11. Здатність аналізувати прояви психіки людини під час заняття фізичною культурою і спортом.</p> <p>СК 12. Здатність використовувати спортивні споруди, спеціальне обладнання та інвентар.</p> <p>СК 13. Здатність застосовувати сучасні технології управління суб'єктами сфери фізичної культури і спорту.</p> <p>СК 14. Здатність до безперервного професійного розвитку.</p> <p>СК 15. Здатність креативно підходити до планування, організації та реалізації набутих фахових знань при проведенні занять відповідно до напрямків фітнесу та рекреації різних верств населення.</p> <p>СК 16. Здатність застосовувати знання з особливостей діяльності функціональних систем організму спортсменів у тренувальному процесі.</p>
--	---

#### **7 – Програмні результати навчання**

	<p>ПРН 01. Здійснювати аналіз суспільних процесів у сфері фізичної культури і спорту, демонструвати власне бачення шляхів розв'язання існуючих проблем.</p> <p>ПРН 02. Спілкуватися українською та іноземною мовами у професійному середовищі, володіти фаховою термінологією та професійним дискурсом, дотримуватися етики ділового спілкування.</p> <p>ПРН 03. Уміти обробляти дані з використанням сучасних інформаційних та комунікаційних технологій.</p> <p>ПРН 04. Показувати навички самостійної роботи, демонструвати критичне та самокритичне мислення.</p> <p>ПРН 05. Засвоювати нову фахову інформацію, оцінювати й представляти власний досвід, аналізувати й застосовувати досвід колег.</p> <p>ПРН 06. Мати базові знання з проведення досліджень проблем фізичної культури і спорту, підготовки та оформлення наукової праці.</p> <p>ПРН 07. Здійснювати навчання руховим діям та розвиток рухових якостей людини в умовах різних форм організації занять фізичними вправами.</p> <p>ПРН 08. Здійснювати заходи з підготовки спортсменів, організації й проведення спортивних змагань.</p> <p>ПРН 09. Демонструвати готовність до зміцнення особистого та громадського здоров'я шляхом використання рухової активності людини та інших чинників здорового способу життя, проведення роз'яснювальної роботи серед різних груп населення.</p> <p>ПРН 10. Оцінювати рухову активність людини та її фізичний стан, складати та реалізовувати програми кондиційного тренування, організовувати та проводити фізкультурно-оздоровчі заходи.</p> <p>ПРН 11. Обґрунтовувати вибір заходів з фізкультурно-спортивної реабілітації та адаптивного спорту.</p> <p>ПРН 12. Аналізувати процеси становлення та розвитку різних напрямів спорту, олімпійського руху та олімпійської освіти на міжнародному та національному рівнях.</p>
--	---



	<p>ПРН 13. Використовувати засвоєні уміння і навички занять популярними видами рухової активності оздоровчої спрямованості.</p> <p>ПРН 14. Застосовувати у професійній діяльності знання анатомічних, фізіологічних, біохімічних, біомеханічних та гігієнічних аспектів занять фізичною культурою і спортом.</p> <p>ПРН 15. Визначати функціональний стан організму людини та обґрунтовувати вибір засобів профілактики перенапруження систем організму осіб, які займаються фізичною культурою і спортом.</p> <p>ПРН 16. Надавати долікарську медичну допомогу при невідкладних станах та патологічних процесах в організмі людини.</p> <p>ПРН 17. Знати та розуміти сутність, принципи, методи, форми та організацію процесу навчання і виховання людини.</p> <p>ПРН 18. Аналізувати психічні процеси, стани та властивості людини під час занять фізичною культурою і спортом.</p> <p>ПРН 19. Аргументувати управлінські рішення для вирішення проблем, які виникають в роботі суб'єктів фізичної культури і спорту; мати навички лідерства.</p> <p>ПРН 20. Використовувати нормативні та правові акти, що регламентують професійну діяльність.</p> <p>ПРН 21. Застосовувати набуті теоретичні знання для розв'язання <i>практичних завдань та змістовно інтерпретувати отримані результати.</i></p> <p>ПРН 22. Здатність до вирішення професійних задач діяльності, пов'язаних з забезпеченням життя, здоров'я і працездатності під час роботи, оцінити середовище перебування щодо особистої безпеки, безпеки колективу, суспільства, провести моніторинг небезпечних ситуацій та обґрунтувати головні підходи та засоби збереження життя, здоров'я та захисту працівників в умовах загрози і виникнення небезпечних та надзвичайних ситуацій.</p> <p>ПРН 23. Використовувати засвоєні уміння і навички при плануванні і організації підприємницької діяльності.</p> <p>ПРН 24. Демонструвати уміння креативно вирішувати проблеми та приймати інноваційні рішення, мислити та застосовувати творчі здібності до формування принципово нових ідей.</p> <p>ПРН 25. Конструювати процес та результат практичної діяльності в межах поставлених завдань, використовувати кількісні та якісні показники, коригувати план роботи відповідно до результатів оцінки.</p> <p>ПРН 26 Здійснювати розробку оздоровчо-тренувальних програм, організацію та проведення різних форм та напрямків фітнесу на основі індивідуальних особливостей та потреб клієнта.</p>
<b>8 – Ресурсне забезпечення реалізації програми</b>	
Кадрове забезпечення	<p>Викладання дисциплін здійснюється висококваліфікованими фахівцями, які забезпечують належні умови для систематичного і ґрунтовного оволодіння здобувачами вищої освіти теорією, практичними навичками, сприяють розвитку їх здібностей, підвищенню загальнокультурного рівня, дозволяють здобувачам вищої освіти одержати знання, необхідні для їх подальшої професійної діяльності. Комплектування кадрового складу відбувається відповідно до Ліцензійних умов, на конкурсній основі.</p>
Матеріально-технічне забезпечення	<p>Приміщення випускової кафедри фізичної реабілітації знаходяться в навчальному корпусі № 8, навчально-науковому комплексі оздоровлення та фізичної реабілітації та спортивно-оздоровчому комплексі «Юність». Освітній процес здійснюється в обладнаних предметних аудиторія, які відповідають санітарно-технічним нормам і оснащені сучасним навчальним обладнанням, мультимедійною та комп'ютерною технікою. Наявна вся необхідна</p>

	соціально-побутова інфраструктура. Кафедра забезпечена сучасною оргтехнікою: комп'ютерами, принтерами, сканером, ксероксом, мультимедійним обладнанням.
Інформаційне та навчально-методичне забезпечення	<p>Навчально-методичне забезпечення з дисциплін містить: робочу навчальну програму; тексти лекцій або опорний конспект лекцій; методичні матеріали до практичних (семінарських) і лабораторних занять; критерії оцінювання знань здобувачів вищої освіти; матеріали з контрольних заходів за модулями; методичні вказівки до виконання лабораторних робіт, тематику курсових робіт, методичні вказівки для самостійної роботи здобувачів вищої освіти; перелік контрольних питань. Представлено в системі дистанційного навчання Moodle НУ «Чернігівська політехніка» та на відповідних кафедрах.</p> <p>Усі ресурси Наукової бібліотеки НУ «Чернігівська політехніка» доступні через сайт університету, читальний зал бібліотеки забезпечений бездротовим доступом до мережі Інтернет, є доступ до наукометричних баз Scopus, Web of Science.</p>
<b>9 – Академічна мобільність</b>	
Національна кредитна мобільність	<p>Реалізується в університеті відповідно до вимог чинного законодавства та регулюється Положенням про академічну мобільність учасників освітнього процесу НУ «Чернігівська політехніка».</p> <p>На основі двосторонніх договорів між НУ «Чернігівська політехніка» та закладами вищої освіти України.</p> <p>Кредити, отримані в інших університетах України, перезараховуються відповідно до довідки про академічну мобільність.</p>
Міжнародна кредитна мобільність	<p>Реалізується в університеті відповідно до вимог чинного законодавства та регулюється Положенням про академічну мобільність учасників освітнього процесу НУ «Чернігівська політехніка».</p> <p>На основі двосторонніх договорів між НУ «Чернігівська політехніка» та закладами вищої освіти зарубіжних країн-партнерів.</p> <p>Індивідуальна академічна мобільність можлива за рахунок участі у програмі Еразмус+ та інших програмах.</p>
Навчання іноземних здобувачів вищої освіти	Здійснюється відповідно до вимог чинного законодавства, Порядку організації набору та навчання (стажування) іноземців та осіб без громадянства.



## 2 Перелік компонент освітньо-професійної програми та їх логічна послідовність

### 2.1 Перелік компонент ОП

Код н/д	Компоненти освітньої програми (навчальні дисципліни, курсові проекти (роботи), практики, кваліфікаційна робота)	Кількість кредитів	Форма підсумкового контролю
1	2	3	4
<b>Обов'язкові компоненти ОП</b>			
<i>Цикл загальної підготовки</i>			
ОК1	Іноземна мова	16	диф. залік
ОК2	Історія України	4	екзамен
ОК3	Основи академічного письма	3	диф. залік
ОК4	Філософія	4	екзамен
ОК5	Безпека життєдіяльності та основи охорони праці	3	диф. залік
ОК6	Фахова українська мова та основи ділової комунікації	3	диф. залік
ОК7	Громадянська освіта	3	диф. залік
<i>Цикл професійної підготовки</i>			
ОК8	Фітнес практикум	21	диф. залік
ОК9	Анатомія людини	5	екзамен
ОК10	Основи теорії здоров'я та здорового способу життя	5	екзамен
ОК11	Домедична допомога	4	екзамен
ОК12	Інформаційні технології у фізичному вихованні і спорті	3	диф. залік
ОК13	Історія фізичної культури	4	диф. залік
ОК14	Біохімія рухової активності	4	диф. залік
ОК15	Фізіологія людини та спорту	6	екзамен
ОК16	Педагогіка	5	екзамен
ОК17	Теорія та методика фізичного виховання	11	екзамен, КСР
ОК18	Біомеханіка та основи метрологія	4	екзамен
ОК19	Основи орієнтування і туризму	4	диф. залік
ОК20	Фізична рекреація	5	екзамен
ОК21	Психологія спорту	3	диф. залік
ОК22	Методика проведення спортивно-оздоровчих заходів	4	екзамен
ОК23	Основи менеджменту та маркетингу в фітнес індустрії	3	диф. залік
ОК24	Аеробний фітнес	5	екзамен
ОК25	Олімпійський та професійний спорт	3	диф. залік
ОК26	Силовий фітнес	5	екзамен
ОК27	Професійна майстерність тренера	4	екзамен
ОК28	Масаж	4	диф. залік
ОК29	Ментальний фітнес	4	екзамен
ОК30	Функціональний фітнес	5	екзамен
ОК31	Адаптивне фізичне виховання і спорт	5	екзамен
ОК32	Основи правового забезпечення діяльності у сфері фізичної культури і спорту	3	диф. залік
ОК33	Практика з організації спортивних заходів та туризму	3	диф. залік
ОК34	Професійно-орієнтовна практика	6	диф. залік
ОК35	Практика за профілем майбутньої професії	6	диф. залік
<b>Загальний обсяг обов'язкових компонент:</b>		<b>180</b>	
<b>Вибіркові компоненти ОП</b>			
<i>Цикл загальної підготовки</i>			
ВК1.1	Історія української культури	3	диф. залік
ВК1.2	Корпоративна культура	3	диф. залік
ВК1.3	Тренінг-курс «Психологія ділових відносин»	3	диф. залік
ВК1.4	Риторика	3	диф. залік



ВК1.5	Тренінг-курс «Лідерство та «team-building»»	3	диф. залік
ВК1.6	Комунікаційний менеджмент	3	диф. залік
ВК1.7	Тренінг-курс «Креативне мислення та інтелектуальна власність»	3	диф. залік
ВК1.8	Психологія впливу	3	диф. залік
ВК1.9	Психологія успіху	3	диф. залік
ВК1.10	Тренінг-курс «Сучасні медіа»	3	диф. залік
ВК1.11	Generalist-курс	3	диф. залік
ВК1.12	Дисципліна на вибір з іншої ОП, яка формує соціальні навички (soft skills)	3	диф. залік
ВК2.1	Сучасна економіка	3	диф. залік
ВК2.2	Управління бізнесом	3	диф. залік
ВК2.3	Фінансова грамотність	3	диф. залік
ВК2.4	Фінансово-економічна безпека	3	диф. залік
ВК2.5	Маркетинг	3	диф. залік
ВК2.6	Тренінг курс «Start up creation»	3	диф. залік
ВК2.7	Економіка підприємства	3	диф. залік
ВК2.8	Дисципліна на вибір з іншої ОП, яка формує підприємницькі навички	3	диф. залік
<b><i>Цикл професійної підготовки</i></b>			
ВК3	Волейбол	5	екзамен
ВК4	Гандбол	5	екзамен
ВК5	Бадмінтон	5	екзамен
ВК6	Футзал	5	екзамен
ВК7	Баскетбол	5	екзамен
ВК8	Настільний теніс	5	екзамен
ВК9	Легка атлетика	4	екзамен
ВК10	Єдиноборства	4	екзамен
ВК11	Важка атлетика	4	екзамен
ВК12	Паурліфтинг	4	екзамен
ВК13	Основи самозахисту	4	екзамен
ВК14	Неолімпійські види спорту	4	екзамен
ВК15	Кросфіт	4	екзамен
ВК16	Основи фізичної терапії	4	екзамен
ВК17	Спортивне харчування	4	екзамен
ВК18	Основи кінезіології	4	екзамен
ВК19	Спортивна медицина	4	екзамен
ВК20	Функціональна діагностика	4	екзамен
ВК21	Фізіотерапія	4	екзамен
ВК22	Кінезіологічне тейпування	4	екзамен
ВК23	Курортологія	4	екзамен
ВК24	Біохімія м'язової діяльності	4	екзамен
ВК25	Психомоторика	4	екзамен
ВК26	Спа-процедури	4	екзамен
ВК27	Спортивна анімація	4	екзамен
ВК28	Теорія та технології рекреаційної діяльності осіб з інвалідністю	4	екзамен
ВК29	Рухливі та рекреаційні ігри	4	екзамен
ВК30	Сучасні фізкультурно-оздоровчі технології	4	екзамен
ВК31	Спортивні споруди та тренажерне обладнання	4	екзамен
ВК32	Оздоровча гімнастика	4	екзамен
ВК33	Аквафітнес	4	екзамен
<b>Загальний обсяг вибіркового компонент:</b>		60	
<b>Загальний обсяг освітньої програми:</b>		240	



## 2.2 Структурно-логічна схема ОП

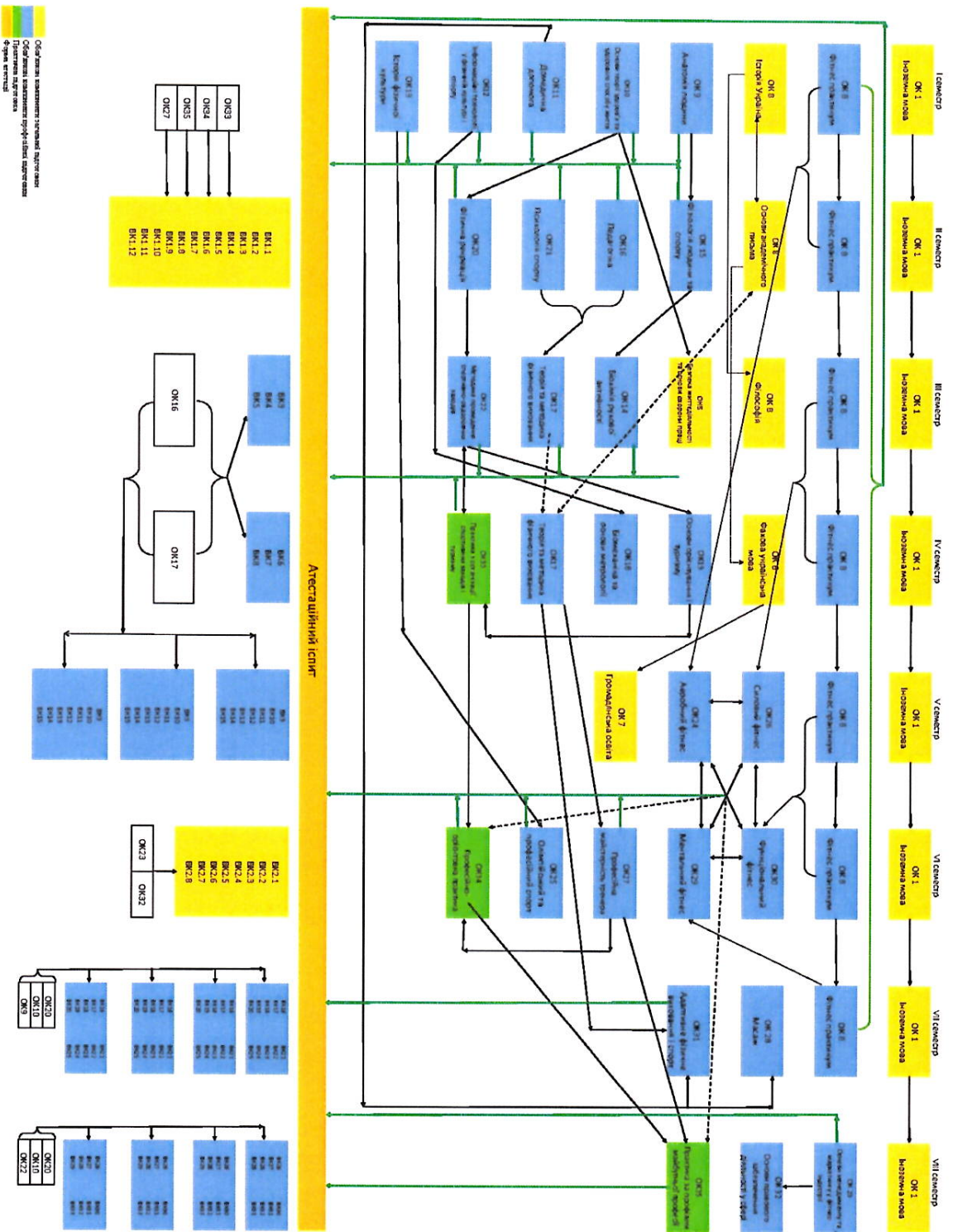

### **3 Форма атестації здобувачів вищої освіти**

Атестація випускників освітньої програми спеціальності 017 «Фізична культура і спорт» здійснюється у формі атестаційного іспиту, який має оцінити рівень досягнення результатів навчання, визначених стандартом вищої освіти України зі спеціальності 017 Фізична культура і спорт та цією освітньою програмою.

Атестація завершується видачею документу встановленого зразка про присудження йому ступеня бакалавра із присвоєнням кваліфікації бакалавра фізичної культури і спорту.

















**5. Продовження матриці забезпечення програмних результатів навчання відповідними компонентами освітньої програми**

	ВК3	ВК4	ВК5	ВК6	ВК7	ВК8	ВК9	ВК10	ВК11	ВК12	ВК13	ВК14	ВК15	ВК16	ВК17	ВК18	ВК19	ВК20	ВК21	ВК22	ВК23	ВК24	ВК25	ВК26	ВК27	ВК28	ВК29	ВК30	ВК31	ВК32	ВК33	
ПРН 01											+														+	+	+	+		+	+	
ПРН 02																																
ПРН 03																																
ПРН 04	+	+	+	+	+	+	+	+	+	+		+	+												+							
ПРН 05														+					+								+		+			
ПРН 06																			+													
ПРН 07	+	+	+	+	+	+	+	+	+	+	+	+	+	+												+	+	+	+		+	+
ПРН 08	+	+	+	+	+	+	+	+	+	+		+	+																	+		
ПРН 09															+										+	+	+	+	+		+	+
ПРН 10			+			+	+																			+	+	+			+	+
ПРН 11														+			+		+	+	+											
ПРН 12																																
ПРН 13	+		+		+		+					+																			+	
ПРН 14														+	+	+	+		+	+			+	+								
ПРН 15																+		+	+	+	+											
ПРН 16																																
ПРН 17																																
ПРН 18											+													+								
ПРН 19																																
ПРН 20																																
ПРН 21	+	+	+	+	+	+	+	+	+	+		+	+	+	+	+	+	+	+	+	+	+	+	+						+		
ПРН 22															+	+															+	
ПРН 23																																
ПРН 24																																
ПРН 25									+																				+			
ПРН 26																											+					+



## **6. Перелік нормативних документів, на яких базується освітня програма**

1. Стандарт вищої освіти першого (бакалаврського) рівня вищої освіти галузі знань 01 Освіта/Педагогіка спеціальності 017 Фізична культура і спорт;
2. Закон України «Про вищу освіту» [електронний ресурс]. – Режим доступу: <https://zakon.rada.gov.ua/laws/show/1556-18#Text>;
3. Закон України «Про освіту» [Електронний ресурс]. – Режим доступу: <http://zakon.rada.gov.ua/laws/show/2145-19>.
4. Закон України «Про фізичну культуру і спорт». [Електронний ресурс]. – Режим доступу: <http://zakon.rada.gov.ua/laws/show/3808-12>.
5. Постанова Кабінету Міністрів України від 23 листопада 2011 р. № 1341 «Про затвердження Національної рамки кваліфікацій» [Електронний ресурс]. – Режим доступу: <http://zakon.rada.gov.ua/laws/show/1341-2011-п>.
6. Постанова Кабінету Міністрів від 29 квітня 2015 р. № 266 «Про затвердження переліку галузей знань і спеціальностей, за якими здійснюється підготовка здобувачів вищої освіти» [Електронний ресурс]. – Режим доступу: <http://zakon.rada.gov.ua/laws/show/266-2015-п>.
7. Національний класифікатор України: "Класифікатор професій" ДК 003:2010. – К.: Видавництво "Соцінформ", 2010.
8. Методичні рекомендації щодо розроблення стандартів вищої освіти: затверджені наказом Міністерства освіти і науки України від 01.06.2016 № 600 зі змінами від 21.12.2017 № 1648 [Електронний ресурс]. – Режим доступу: <https://mon.gov.ua/storage/app/media/vishcha-osvita/rekomendatsii-1648.pdf>
9. Методичні рекомендації з розробки освітніх програм для науково-педагогічних працівників у Національному університеті «Чернігівська політехніка» «Освітні програми. Побудова, викладення, оформлення та зміст». [Електронний ресурс]. – Режим доступу: <https://stu.cn.ua/wp-content/stu-media/normobaza/normdoc/norm-osvitproces/metod-rekom-z-rozrobky-op-dlya-npp.pdf>

