

**МІНІСТЕРСТВО ОСВІТИ І НАУКИ УКРАЇНИ**  
**Національний університет «Чернігівська політехніка»**



**ОСВІТНЬО-ПРОФЕСІЙНА ПРОГРАМА**  
**«ПСИХОЛОГІЯ БІЗНЕСУ»**

**Другого (магістерського) рівня вищої освіти**  
**за спеціальністю 053 «Психологія»**  
**галузі знань 05 «Соціальні та поведінкові науки»**  
**Кваліфікація: магістр психології**

**ЗАТВЕРДЖЕНО ВЧЕНОЮ РАДОЮ**



Голова вченої ради  
\_\_\_\_\_ О.О. Новомлинець  
(протокол № \_\_\_\_\_ від "26" \_\_\_\_\_ 2022 р.)

Освітня програма вводиться в дію з 1 вересня 2022 р.  
Ректор \_\_\_\_\_ О.О. Новомлинець  
(наказ № 43/ від "26" \_\_\_\_\_ 04 \_\_\_\_\_ 2022 р.)

Чернігів 2022

## ПЕРЕДМОВА

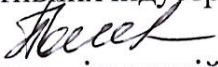
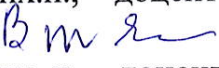
Розроблено проектною групою у складі:

1. Поленкова М.В., д.е.н., доцент, завідувачка кафедри креативних індустрій та соціальних інновацій, керівник проектної групи (гарант); 
2. Філіпович В.М., к.псих.н., доцент кафедри креативних індустрій та соціальних інновацій; 
3. Чепурна Г.Л., к.псих. н., доцент кафедри креативних індустрій та соціальних інновацій. 

Розроблено на основі Стандарту вищої освіти за спеціальністю 053 «Психологія» галузь знань 05 Соціальні та поведінкові науки другого (магістерського) рівня вищої освіти, затвердженого наказом Міністерства освіти і науки України від від 24.04.2019 р. № 564.

Додаються рецензії (відгуки, рецензії-відгуки) зовнішніх стейкхолдерів:

Урусова О.Г., кандидатка психологічних наук, директорка з персоналу ПАТ «Креді Агриколь Банк»

Антоненко О.М., Директорка НМЦ психологічної служби у системі освіти Чернігівської області ЧОІППО ім. К.Д. Ушинського

Архипенко О.В., юрист, директор агенції нерухомості «Схід-Захід»

# 1. Профіль освітньо-професійної програми зі спеціальності 053 «Психологія бізнесу»

<b>1 – Загальна інформація</b>	
<b>Повна назва закладу вищої освіти та структурного підрозділу</b>	Національний університет «Чернігівська політехніка» Навчально-науковий інститут права і соціальних технологій Кафедра креативних індустрій та соціальних інновацій
<b>Ступінь вищої освіти та назва кваліфікації мовою оригіналу</b>	Другий (магістерський) рівень вищої освіти Кваліфікація: Магістр психології
<b>Офіційна назва освітньої програми</b>	Освітньо-професійна програма «Психологія бізнесу»
<b>Тип диплому та обсяг освітньої програми</b>	Диплом магістра, одиничний, 90 кредитів ЄКТС, термін навчання – 1 рік 4 місяця
<b>Наявність акредитації</b>	Планова дата первинної акредитації – 2023 рік.
<b>Цикл / рівень</b>	НРК України – 7 рівень / другий (магістерський) рівень, EQF-LLL – 7 рівень, FQ-EHEA – другий цикл
<b>Передумови</b>	Наявність першого (бакалаврського) рівня вищої освіти. Прийом на основі ступеня «бакалавр» здійснюється за результатами єдиного вступного іспиту (ЄВІ) та єдиного фахового вступного випробування (ЄФВВ) в порядку, визначеному законодавством.
<b>Мова (и) викладання</b>	українська
<b>Термін дії освітньої програми</b>	До заміни новою
<b>Інтернет-адреса постійного розміщення опису освітньої програми</b>	<a href="https://op.stu.cn.ua/view/total_view.php">https://op.stu.cn.ua/view/total_view.php</a> <a href="https://cisi.stu.cn.ua/">https://cisi.stu.cn.ua/</a>
<b>2 – Мета освітньої програми</b>	
Метою програми є підготовка висококваліфікованих фахівців у галузі економічної психології, які мають систематизовані міждисциплінарні знання, володіють практичними навичками для аналізу, вивчення та пошуку рішень економічних проблем, прогнозування та моделювання економічної поведінки людей, в умовах стресу та динамічних змін.	
<b>3 – Характеристика освітньої програми</b>	
<b>Предметна область (галузь знань, спеціальність, спеціалізація (за наявності))</b>	Галузь знань – 05 «Соціальні та поведінкові науки» Спеціальність – «053 Психологія» <b>Об'єкт вивчення:</b> психічні явища, закономірності їх виникнення функціонування та розвиток; поведінка, діяльність, учинки; взаємодія людей у малих і великих соціальних групах; психофізіологічні процеси та механізми, які лежать в основі різних форм психічної активності. <b>Цілі навчання:</b> підготовка фахівців, здатних розв'язувати складні задачі та практичні у процесі навчання та професійної діяльності у галузі психології, що передбачає проведення наукових та проектних досліджень та/або здійснення інновацій та характеризується невизначеністю умов і вимог, та здійснення професійної діяльності з

	<p>урахуванням загальнолюдських цінностей та норм професійної етики психолога.</p> <p><b>Теоретичний зміст предметної області:</b> поняття психіки, свідомого і несвідомого, поведінки, діяльності, вчинку, спілкування, особистості, індивідуальності; концепції та теорії, що розкривають закономірності виникнення, розвитку та функціонування психіки; психологічні особливості життєвого шляху особистості, взаємодії людей у малих і великих соціальних групах; міжгрупової взаємодії тощо.</p> <p><b>Методи, методики та технології:</b> методи теоретичного та емпіричного дослідження, валідні, стандартизовані психодіагностичні методики, методи аналізу даних, технології психологічної допомоги (тренінгові, психотерапевтичні, просвітницькі, консультаційні, психодіагностичні та інші залежно від спеціалізації).</p> <p><b>Інструменти та обладнання:</b> психологічні прилади, комп'ютерна техніка, мережеві системи пошуку та обробки інформації; бібліотечні ресурси та технології, зокрема електронні; мультимедійне обладнання; програми статистичної обробки та візуалізації даних.</p>
<b>Орієнтація освітньої програми</b>	Освітньо-професійна програма магістра базується на результатах науково-практичних розробок закордонних та вітчизняних психологів, вивчення та застосування яких сприяє підготовці фахівців, здатних кваліфіковано здійснювати психологічний супровід роботи бізнес-організацій та їх власників, що передбачає проведення психологічної роботи з бізнесменами і бізнес - організаціями, враховуючи ту роль, яку відіграє бізнес в суспільстві.
<b>Основний фокус освітньої програми та спеціалізації</b>	Магістерська програма сфокусована на інтеграції економічних й психологічних теорій та практик, а також дає достатній обсяг всебічних знань для розвитку як дослідницьких, так і практичних компетенцій, необхідних для розвитку успішної кар'єри як у науковому, університетському, так і в бізнес-середовищі. <i>Ключові слова:</i> психологія, виникнення, функціонування та розвиток, поведінка, діяльність, вчинки, психологічний супровід професійної діяльності, емпатія, конфліктологія.
<b>Особливості програми</b>	Програма поєднує принципи підприємництва і бізнесу та методи психологічної науки, що дає унікальну можливість побачити логіку соціально-економічної поведінки особистості та навчитися експериментувати, досліджувати, аналізувати і шукати нестандартні рішення наукових та прикладних завдань, використовуючи новітні досягнення економіки і психології. Лекційні курси, наукові семінари, дослідження та дискусії розвивають важливі компетенції командної взаємодії, наукової рефлексії, сприяє розвитку особистої ефективності.
<b>4 – Придатність випускників до працевлаштування та подальшого навчання</b>	
<b>Придатність до працевлаштування</b>	Магістр зі спеціальності 053 Психологія ОПП «Психологія бізнесу» здатний виконувати професійні роботи за Державним класифікатором професій ДК 003:2010: 2445.1 – Молодший науковий співробітник (психологія) 2445.2 – Психологи; 2445.2 – Практичний психолог; 2340 – Консультант психолого-медико-педагогічної консультації;

	<p>1229.7 – Завідувач психолого-медико-педагогічної консультації;  1477.1 – Менеджер (управитель) з персоналу;  1474 – Менеджер (управитель) із комунікаційних технологій;  1475.4 – Менеджер (управитель) із в'язків з громадськістю;  23667 - Науковий співробітник-консультант (в інших галузях навчання);  1312 - Директор (керівник ) малого промислового підприємства (фірми);  2310.2 - Викладач вищого навчального закладу;  2412.2 – Професіонал з розвитку персоналу;  2412.2 – Фахівець з профорієнтації.  (Список не є вичерпним).</p>
<b>Подальше навчання</b>	<p>Можливість навчання за програмою третього (освітньо-наукового) рівня вищої освіти. Набуття додаткових кваліфікацій в системі післядипломної освіти.</p>
<b>5 – Викладання та оцінювання</b>	
<b>Викладання та навчання</b>	<p>Студентоцентроване, самонавчання, проблемно-орієнтоване. Лекції, гостьові лекції, практичні заняття, консультації з викладачами, практика. Самостійна робота здобувача вищої освіти включає: опрацювання навчального матеріалу, виконання індивідуальних завдань, підготовку до лабораторних робіт, практичних, семінарських занять, контрольних заходів, науково-дослідну роботу, опрацювання вітчизняної та зарубіжної наукової літератури тощо. Індивідуальна робота передбачає написання курсової, контрольних або розрахунково-графічних робіт. Індивідуальні завдання виконуються здобувачем вищої освіти самостійно при консультуванні НПП.</p>
<b>Оцінювання</b>	<p>Письмові та усні семестрові екзамени, диференційовані заліки, поточний контроль, захист звіту з практики.  Атестація здійснюється у формі публічного захисту кваліфікаційної роботи та атестаційного іспиту.</p>
<b>6 – Програмні компетентності</b>	
<b>Інтегральна компетентність</b>	<p>Здатність вирішувати складні завдання і проблеми у процесі навчання та професійної діяльності у галузі психології, що передбачає проведення досліджень та/або здійснення інновацій і характеризується комплексністю та невизначеністю умов і вимог.</p>
<b>Загальні компетентності (ЗК)</b>	<p>ЗК 1. Здатність застосовувати знання у практичних ситуаціях.  ЗК 2. Здатність проведення досліджень на відповідному рівні.  ЗК 3. Здатність генерувати нові ідеї (креативність).  ЗК 4. Уміння виявляти, ставити та вирішувати проблеми.  ЗК 5. Цінування та повага різноманітності та мультикультурності.  ЗК 6. Здатність діяти на основі етичних міркувань (мотивів).  ЗК 7. Здатність діяти соціально відповідально та свідомо.  ЗК 8. Здатність розробляти та управляти проектами.  ЗК 9. Здатність мотивувати людей та рухатися до спільної мети.  ЗК 10. Здатність спілкуватися іноземною мовою.  ЗК 11. Здатність за результатами структурно-логічної обробки інформації робити висновки, щодо її придатності для здійснення заданих функцій.  ЗК 12. Здатність встановлювати, підтримувати ділові та міжособистісні комунікації у галузі психології та бізнесу.  ЗК 13. Здатність до ініціативності, відповідальності та навички до</p>

	<p>превентивного і аварійного планування, управління заходами безпеки професійної діяльності, уміння приймати рішення у складних та непередбачуваних ситуаціях, лідерські якості та знання міжнародних норм і законодавства України у сфері безпеки життєдіяльності населення, системи управління охороною праці та цивільного захисту.</p>
<p><b>Спеціальні компетентності (СК)</b></p>	<p>СК 1. Здатність здійснювати теоретичний, методологічний та емпіричний аналіз актуальних проблем психологічної науки та / або практики.</p> <p>СК 2. Здатність самостійно планувати, організовувати та здійснювати психологічне дослідження з елементами наукової новизни та / або практичної значущості.</p> <p>СК 3. Здатність обирати і застосувати валідні та надійні методи наукового дослідження та/або доказові методики і техніки практичної діяльності.</p> <p>СК 4. Здатність здійснювати практичну діяльність (тренінгову, психотерапевтичну, консультаційну, психодіагностичну та іншу залежно від спеціалізації) з використанням науково верифікованих методів та технік.</p> <p>СК 5. Здатність організовувати та реалізовувати просвітницьку та освітню діяльність для різних категорій населення у сфері психології.</p> <p>СК 6. Здатність ефективно взаємодіяти з колегами в моно- та мультидисциплінарних командах.</p> <p>СК 7. Здатність приймати фахові рішення у складних і непередбачуваних умовах, адаптуватися до нових ситуацій професійної діяльності.</p> <p>СК 8. Здатність оцінювати межі власної фахової компетентності та підвищувати професійну кваліфікацію.</p> <p>СК 9. Здатність дотримуватися у фаховій діяльності норм професійної етики та керуватися загальнолюдськими цінностями.</p> <p>СК 10. Здатність розробляти та впроваджувати інноваційні методи психологічної допомоги клієнтам у складних життєвих ситуаціях.</p> <p>СК 11. Готовність керувати якістю навчання суб'єктів бізнесу, розробляти програми, вибирати та використовувати сучасні технології навчання, створювати раціональну структуру та зміст занять, розробляти програми спеціальних бізнес тренінгів та оцінювати їх ефективність.</p> <p>СК 12. Готовність до управління маркетинговим, рекламним або дослідницьким підрозділом, формування корпоративної культури в організації.</p>
<p><b>7 – Програмні результати навчання (ПРН)</b></p>	
<p><b>Програмні результати навчання (ПРН)</b></p>	<p>ПРН 1. Здійснювати пошук, опрацювання та аналіз професійно важливих знань із різних джерел із використанням сучасних інформаційно-комунікаційних технологій.</p> <p>ПРН 2. Вміти організовувати та проводити психологічне дослідження із застосуванням валідних та надійних методів.</p> <p>ПРН 3. Узагальнювати емпіричні дані та формулювати теоретичні висновки.</p> <p>ПРН 4. Робити психологічний прогноз щодо розвитку особистості, груп, організацій.</p>

	<p>ПРН 5. Розробляти програми психологічних інтервенцій (тренінг, психотерапія, консультування тощо), провадити їх в індивідуальній та груповій роботі, оцінювати якість.</p> <p>ПРН 6. Розробляти просвітницькі матеріали та освітні програми, впроваджувати їх, отримувати зворотній зв'язок, оцінювати якість.</p> <p>ПРН 7. Доступно і аргументовано представляти результати досліджень у писемній та усній формах, брати участь у фахових дискусіях.</p> <p>ПРН 8. Оцінювати ступінь складності завдань діяльності та приймати рішення про звернення за допомогою або підвищення кваліфікації.</p> <p>ПРН 9. Вирішувати етичні дилеми з опорою на норми закону, етичні принципи та загальнолюдські цінності.</p> <p>ПРН 10. Здійснювати аналітичний пошук відповідної до сформульованої проблеми наукової інформації та оцінювати її за критеріями адекватності.</p> <p>ПРН 11. Здійснювати адаптацію та модифікацію існуючих наукових підходів і методів до конкретних ситуацій професійної діяльності.</p> <p>ПРН 12. Вести бізнес-консультування з питань функціонування організацій, стратегічного планування та побудови відносин зі споживачами, виявляти та аналізувати інформацію, необхідну для визначення цілей консультування, описувати та аналізувати процес та результати консультування, формулювати рекомендації.</p> <p>ПРН 13. Вміти прогнозувати розвиток ситуації, формулювати розгорнутий структурований психологічний висновок, що відповідає цілям дослідження та практичному запиту, забезпечувати замовника експертизи доступною інформацією про результати дослідження, формулювати рекомендації.</p> <p>ПРН 14. Розробляти цілі стратегічного планування, формувати робочі проєктні групи, створювати комунікаційні програми, планувати зовнішню та внутрішню комунікації, формувати корпоративну культуру в організації.</p> <p>ПРН 15. Розробляти та пояснювати інноваційно-професійні завдання в галузі науково-дослідної та практичної діяльності.</p> <p>ПРН 16. Здатність забезпечувати гарантії збереження здоров'я і працездатності працівників у виробничих умовах через ефективне управління охороною праці та формування відповідальності за колективну та власну безпеку; використовувати методи превентивного та аварійного планування, керувати заходами з безпеки професійної діяльності, приймати рішення у складних та непередбачуваних ситуаціях, вирішувати професійні завдання з урахуванням вимог цивільного захисту та охорони праці.</p> <p>ПРН 17. Здатність спілкуватися іноземною мовою як усно так і письмово, отримати необхідну інформацію з іншомовних джерел професійної тематики; здійснювати усну та писемну комунікацію іноземною мовою в типових ситуаціях професійного спілкування.</p>
<b>8 – Ресурсне забезпечення реалізації програми</b>	
<b>Кадрове забезпечення</b>	<p>Реалізація освітньо-професійної програми здійснюється науково-педагогічними представниками, які мають науковий ступінь та/або вчене звання, є провідними фахівцями у відповідній галузі, а також мають необхідний стаж науково-педагогічної роботи. Передбачено залучення закордонних фахівців.</p>

<b>Матеріально-технічне забезпечення</b>	Матеріально-технічне забезпечення за освітньо-професійною програмою «Психологія бізнесу» дозволяє повністю забезпечити навчальний процес протягом всього циклу підготовки здобувачів вищої освіти. Всі лекційні, лабораторні та практичні заняття проводяться в лабораторіях та предметних аудиторіях, обладнаних технічними засобами навчання. Комп'ютерні лабораторії оснащені сучасними персональними комп'ютерами і підключені до локальної комп'ютерної мережі університету та мають вихід до Internet. Відповідність стану приміщень існуючим нормативним актам засвідчено відповідними документами.
<b>Інформаційне та навчально-методичне забезпечення</b>	Навчально-методичне забезпечення навчальних дисциплін (робочі програми, силабуси, конспекти лекцій, методичні матеріали для проведення практичних (лабораторних) занять, самостійної та індивідуальної роботи здобувачів вищої освіти, курсових робіт, завдання для поточного та підсумкового оцінювання знань, перелік рекомендованої літератури тощо) представлено в системі дистанційного навчання MOODLE НУ «Чернігівська політехніка». Здобувачі вищої освіти та викладачі можуть використовувати бібліотечно-інформаційну систему, наукову бібліотеку Університету. Інформаційні ресурси бібліотеки за освітньою програмою формуються відповідно до предметної області та сучасних тенденцій наукових досліджень у галузі. Ресурси Наукової бібліотеки НУ «Чернігівська політехніка» доступні через внутрішню та зовнішню мережу.
<b>9 – Академічна мобільність</b>	
<b>Національна кредитна мобільність</b>	Реалізується в університеті відповідно до вимог чинного законодавства та регулюється Положенням про академічну мобільність учасників освітнього процесу НУ Чернігівська політехніка». На основі двосторонніх договорів між НУ «Чернігівська політехніка» та закладами вищої освіти України. Процедура визнання результатів навчання за програмами академічної мобільності визначається «Порядком визначення академічної різниці та визнання результатів попереднього навчання в Національному університеті «Чернігівська політехніка».
<b>Міжнародна кредитна мобільність</b>	Реалізується в університеті відповідно до вимог чинного законодавства та регулюється Положенням про академічну мобільність учасників освітнього процесу НУ «Чернігівська політехніка». На основі двосторонніх договорів між НУ «Чернігівська політехніка» та закладами вищої освіти зарубіжних країн-партнерів. Індивідуальна академічна мобільність можлива за рахунок участі у програмі Еразмус+ та інших програмах.
<b>Навчання іноземних здобувачів вищої освіти</b>	Здійснюється відповідно до вимог чинного законодавства, Порядку організації набору та навчання (стажування) іноземців та осіб без громадянства.



## 2. Перелік компонент освітньо-професійної програми та їх логічна послідовність

### 2.1. Перелік компонент ОП

Код н/д	Компоненти освітньо-професійної програми (навчальні дисципліни, курсові проекти (роботи), практики, кваліфікаційна робота)	К-ть кредитів	Форма підсумк. контр.
<b>Обов'язкові компоненти ОП</b>			
ОК 1	Іноземна мова професійного спрямування	4	диф.залік
ОК 2	Цивільний захист та охорона праці в галузі	3	диф.залік
ОК 3	Методологія та організація наукових досліджень з основами інтелектуальної власності	4	екзамен
ОК 4	Психодіагностика в організації	4	екзамен
ОК 5	Когнітивний менеджмент	4	диф.залік
ОК 6	Психологія підбору, навчання та розвитку персоналу	4	екзамен
ОК 7	Психологія індивідуальної, групової та організаційної ефективності	5	екзамен, КР
ОК 8	Психологія ефективної комунікації в організації	4	диф.залік
ОК 9	Організаційна психологія	4	екзамен
<b>Загальний обсяг обов'язкових компонент:</b>		<b>36</b>	
<b>Вибіркові компоненти ОП</b>			
ВК 1	Психологія переговорів	4	диф.залік
ВК 2	Психологія маркетингу	4	диф.залік
ВК 3	Психологія інтелекту	4	диф.залік
ВК 4	Психологія мережевої взаємодії	4	диф.залік
ВК 5	Психологічне консультування та коучинг	4	екзамен
ВК 6	Психологія бізнесу та підприємництва	4	екзамен
ВК 7	Економічна психологія	4	екзамен
ВК 8	Статистика для психології	4	екзамен
ВК 9	Бізнес-терапія	4	екзамен
ВК 10	Психологія подолання професійного стресу	4	екзамен
ВК 11	Психологія бідності та багатства	4	диф.залік
ВК 12	Психологія мистецтва	4	диф.залік
<b>Загальний обсяг вибіркового компонент:</b>		<b>24</b>	
<b>Практична підготовка</b>			
ОК 10	Науково-дослідницька практика	12	диф.залік
<b>Підготовка до атестації</b>			
ОК 11	Підготовка кваліфікаційної роботи	18	
<b>ЗАГАЛЬНИЙ ОБСЯГ ОСВІТНЬО-ПРОФЕСІЙНОЇ ПРОГРАМИ</b>		<b>90</b>	

## 2.2. Структурно - логічна схема ОП

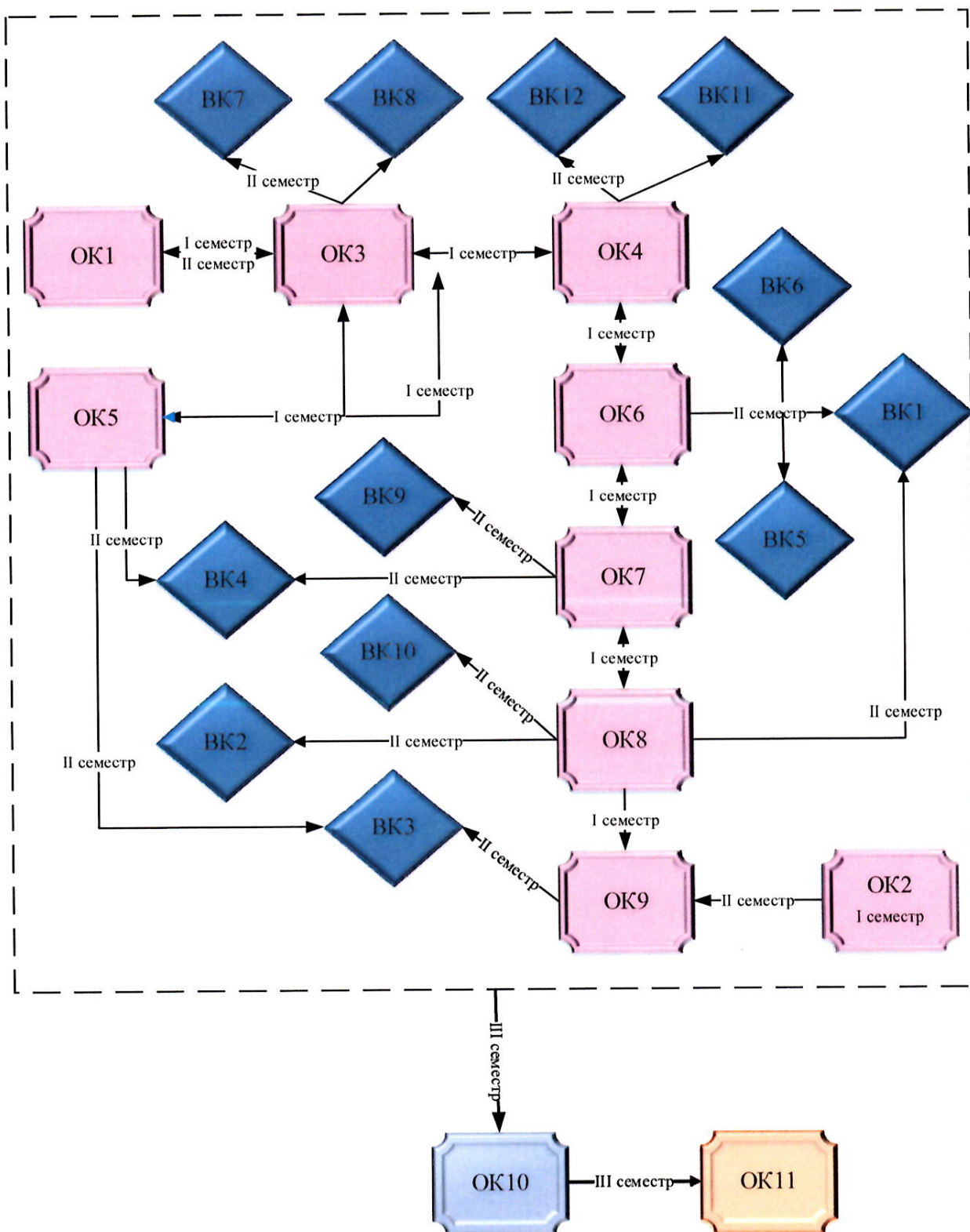

### **3. Форма атестації здобувачів вищої освіти**

Атестація випускників освітньо-професійної програми спеціальності 053 «Психологія» проводиться у формі атестаційного іспиту та захисту кваліфікаційної роботи.

Атестаційний іспит за спеціальністю повинен перевіряти досягнення результатів навчання, визначених Стандартом вищої освіти та освітньо-професійною програмою.

Кваліфікаційна робота передбачає самостійне розв'язання складної задачі або комплексної проблеми у сфері психології, що супроводжується проведенням досліджень та/або застосуванням інноваційних підходів та характеризується невизначеністю умов і вимог. У кваліфікаційній роботі не може бути академічного плагіату, фабрикації та фальсифікації. Кваліфікаційна робота має бути розміщена у репозитарії НУ «Чернігівська політехніка» <https://stu.cn.ua/>.

Кваліфікаційна робота презентується та обговорюється за участі науково-педагогічних працівників і одногрупників та завершується видачею документу встановленого зразка про присудження йому ступеня магістра із присвоєнням кваліфікації: Магістр психології.

#### 4. Матриця відповідності програмних компетентностей компонентам освітньої програми

Компетентності	ОК 1	ОК 2	ОК 3	ОК 4	ОК 5	ОК 6	ОК 7	ОК 8	ОК 9	ОК 10	ОК 11	ВК 1	ВК 2	ВК 3	ВК 4	ВК 5	ВК 6	ВК 7	ВК 8	ВК 9	ВК 10	ВК 11	ВК 12
ЗК1						+				+							+						
ЗК2			+	+															+	+			
ЗК3								+						+									
ЗК4							+													+			
ЗК5								+														+	+
ЗК6					+				+						+								
ЗК7						+		+				+											
ЗК8									+		+		+										
ЗК9						+										+						+	
ЗК10	+											+											
ЗК11			+																		+		
ЗК12					+										+								
ЗК13		+																					
СК1			+				+																
СК2				+					+					+									
СК3										+	+												
СК4							+							+		+							
СК5						+													+	+			
СК6	+						+	+							+								
СК7					+				+								+				+		
СК8	+					+																+	+
СК9							+			+									+				
СК10					+						+			+								+	
СК11			+							+			+		+								+
СК12									+			+	+			+							+

**5. Матриця забезпечення програмних результатів навчання  
відповідними компонентами освітньої програми**

Програмні результати навчання	ОК 1	ОК 2	ОК 3	ОК 4	ОК 5	ОК 6	ОК 7	ОК 8	ОК 9	ОК 10	ОК 11	ВК 1	ВК 2	ВК 3	ВК 4	ВК 5	ВК 6	ВК 7	ВК 8	ВК 9	ВК 10	ВК 11	ВК 12
PH1			+					+							+				+				
PH2			+	+					+					+									
PH3					+														+				
PH4							+										+						
PH5						+					+												+
PH6										+										+			
PH7	+		+						+							+							
PH8						+	+					+			+								
PH9				+														+				+	
PH10								+			+		+								+		
PH11							+										+					+	
PH12				+	+					+			+					+					
PH13			+									+								+	+		
PH14						+		+	+						+								+
PH15					+						+			+									
PH16		+																					
PH17	+																						

## Перелік використаних джерел

1. Закон України «Про вищу освіту» від 01.07.2014 р. № 1556-VII // База даних «Законодавство України» / ВР України. URL: <http://zakon4.rada.gov.ua/laws/show/1556-18>.
2. Закон України «Про освіту» від 05.09.2017 № 2145-VIII // База даних «Законодавство України» / ВР України. URL: <http://zakon5.rada.gov.ua/laws/show/2145-19>.
3. Національний класифікатор України: «Класифікатор професій» ДК 003:2010 (Редакція від 18.08.2020 р.) // База даних «Законодавство України» / ВР України. URL: <http://zakon.rada.gov.ua/rada/show/va327609-10>.
4. Національна рамка кваліфікацій (Редакція від 02.07.2020р.) // База даних «Законодавство України» / ВР України. URL: <https://zakon.rada.gov.ua/laws/show/1341-2011-%D0%BF#n12>.
5. Постанова Кабінету Міністрів України «Про затвердження переліку галузей знань і спеціальностей, за якими здійснюється підготовка здобувачів вищої освіти» (редакція від 11.02.2017р.) // База даних «Законодавство України» / ВР України. URL: <https://zakon.rada.gov.ua/laws/show/266-2015-%D0%BF#Text>.
6. Методичні рекомендації щодо розроблення стандартів вищої освіти, затверджені Наказом Міністерства освіти і науки України від 01 червня 2016 р. № 600 (редакція від 30.04.2020р.). URL: <https://mon.gov.ua/ua/osvita/visha-osvita/naukovo-metodichna-rada-ministerstva-osviti-i-nauki-ukrayini/metodichni-rekomendaciyi-vo>
7. Класифікація видів економічної діяльності ДК 009:2010 (редакція від 24.02.2020р.) URL: <https://zakon.rada.gov.ua/rada/show/vb457609-10#Text>.
8. Ліцензійні умови провадження освітньої діяльності закладів освіти: Постанова від 30.12.2015 р. №1187 (редакція від 04.05.2020р.) / Кабінет Міністрів України. URL: <https://zakon.rada.gov.ua/laws/show/1187-2015-%D0%BF#Text>.
9. Стандарт вищої освіти за спеціальністю 053 «Психологія» для другого (магістерського) рівня вищої освіти. МОН.: Київ, 2019. 12 с. URL: [https://mon.gov.ua/storage/app/media/vishcha\\_osvita/zatverdzeni%20standarty/2019/04/25/053-psikhologiya-mag.pdf](https://mon.gov.ua/storage/app/media/vishcha_osvita/zatverdzeni%20standarty/2019/04/25/053-psikhologiya-mag.pdf)
10. Стандарти і рекомендації щодо забезпечення якості в Європейському просторі вищої освіти (ESG). URL: [https://ihed.org.ua/wp-content/uploads/2018/10/04\\_2016\\_ESG\\_2015.pdf](https://ihed.org.ua/wp-content/uploads/2018/10/04_2016_ESG_2015.pdf).
11. Порядок розробки, затвердження, моніторингу та закриття освітніх програм у Національному університеті «Чернігівська політехніка», рекомендований Вченою радою Національного університету «Чернігівська політехніка» від 31.08.2020 р. протокол № 6 (із змінами від 30.11.2020р.). Чернігів: НУ «Чернігівська політехніка», 2020. 6 с. URL: <https://www.stu.cn.ua/media/files/pdf/nzop/p-rozr-op2.pdf>.
12. Положення про порядок створення та організацію роботи екзаменаційних комісій для атестації здобувачів вищої освіти НУ «Чернігівська

політехніка», затверджене Наказом ректора НУ «Чернігівська політехніка» від 31.08.2020 р. №6 URL: <https://www.stu.cn.ua/media/files/pdf/nzop/p-ekzam2.pdf>.

13. International Standard Classification of Education ISCED 2011. URL: <http://uis.unesco.org/sites/default/files/documents/international-standard-classification-of-education-isced-2011-en.pdf>.

14. International Standard Classification of Education: Fields of education and training 2013 (ISCED-F 2013). Detailed field descriptions. URL: <http://uis.unesco.org/sites/default/files/documents/international-standard-classification-of-education-fields-of-education-and-training-2013-detailed-field-descriptions-2015-en.pdf>.

15. Manual to Accompany the International Standard Classification of Education 2011. URL: <http://uis.unesco.org/en/topic/international-standard-classification-education-isced>.

16. TUNING (для ознайомлення зі спеціальними (фаховими) та загальними компетентностями та прикладами стандартів. URL: <http://www.unideusto.org/tuningeu/>.

17. Національний освітній глосарій: вища освіта / 2-е вид., перероб. і доп. / авт.-уклад. : В. М. Захарченко, С. А. Калашнікова, В. І. Луговий, А. В. Ставицький, Ю. М. Рашкевич, Ж. В. Таланова / За ред. В. Г. Кременя. К. : ТОВ «Видавничий дім «Плянди», 2014. 100 с. URL: <http://erasmusplus.org.ua/korysna-informatsiia/korysni-materialy/category/3-materialy-natsionalnoi-komandy-ekspertiv-shchodo-zaprovadzhennia-instrumentiv-bolonskoho-protsestu.html?download=83:hlosarii-terminiv-vyshchoi-osvity-2014-r-onovlene-vydannia-z-urakhuvanniam-polozhen-novo-ho-zakonu-ukrainy-pro-vyshchu-osvitu&start=80>.

18. Рашкевич Ю. М. Болонський процес та нова парадигма вищої освіти. URL: <http://erasmusplus.org.ua/korysna-informatsiia/korysni-materialy/category/3-materialy-natsionalnoi-komandy-ekspertiv-shchodo-zaprovadzhennia-instrumentiv-bolonskoho-protsestu.html?download=82:bolonskyi-protsest-nova-paradyhma-vyshchoi-osvity-yu-rashkevych&start=80>.

19. Розвиток системи забезпечення якості вищої освіти в Україні: інформаційно-аналітичний огляд. URL: <http://erasmusplus.org.ua/korysna-informatsiia/korysni-materialy/category/3-materialy-natsionalnoi-komandy-ekspertiv-shchodo-zaprovadzhennia-instrumentiv-bolonskoho-protsestu.html?download=88:rozvytok-systemy-zabezpechennia-iakosti-vyshchoi-osvity-ukrainy&start=80>.

20. Розроблення освітніх програм: методичні рекомендації / Авт.: В. М. Захарченко, В. І. Луговий, Ю. М. Рашкевич, Ж. В. Таланова / За ред. В. Г. Кременя. К. : ДП «НВЦ «Пріоритети», 2014. 120 с. URL: <http://erasmusplus.org.ua/korysna-informatsiia/korysni-materialy/category/3-materialy-natsionalnoi-komandy-ekspertiv-shchodo-zaprovadzhennia-instrumentiv-bolonskoho-protsestu.html?download=84:rozroblennia-osvitnikh-program-metodychni-rekomendatsii&start=80>.