

ПРОЄКТ



ОСВІТНЬО-ПРОФЕСІЙНА ПРОГРАМА
«Соціальна робота»

Першого (бакалаврського) рівня вищої освіти
за спеціальністю 231 Соціальна робота
галузі знань 23 Соціальна робота
Кваліфікація: Бакалавр з соціальної роботи

ЗАТВЕРДЖЕНО ВЧЕНОЮ РАДОЮ

Голова Вченої ради

_____ С.М. Шкарлет

(протокол № __ від «__» листопада 2023 р.)

Освітня програма вводиться в дію з 1 вересня 2024 р.

Ректор _____ О. О. Новомлинець

(наказ № ____ від «__» _____ 2024 р.)

ПЕРЕДМОВА

Розроблено проектною групою у складі:

1. Нагорна Надія Сергіївна, декан факультету соціальних технологій, оздоровлення та реабілітації, к.психол.н., доцент - керівник проектної групи (гарант);

2. Захаріна Тетяна Іванівна, завідувач кафедри соціальної роботи, к.пед.н., доцент.

3. Максьом Катерина Володимирівна, доцент кафедри соціальної роботи, к.психол.н.;

4. Децюк Тетяна Миколаївна, доцент кафедри соціальної роботи, к.пед.н., доцент.

Розроблено на основі Стандарту вищої освіти за спеціальністю 231 «Соціальна робота», затвердженого наказом Міністерства освіти і науки України від 24.04.2019 р. № 557.

Додаються рецензії зовнішніх стейкхолдерів:

1. Директор комунальної установи «Чернігівський обласний молодіжний центр» **І.Ю. Сімонова**
2. Завідувачка відділу соціально-профілактичної роботи КЗ «ПНЗ «Центру роботи з дітьми та молоддю за місцем проживання»» Чернігівської міської ради **Л.А. Довгоброд**
3. Завідувачка кафедри соціальної роботи і менеджменту соціокультурної діяльності Сумського державного педагогічного університету імені А.С.Макаренка, кандидат педагогічних наук, доцент **А.О. Полянничко**

1. Профіль освітньо-професійної програми зі спеціальності

1 – Загальна інформація	
Повна назва закладу освіти структурного підрозділу	Національний університет «Чернігівська політехніка» ННІ права і соціальних технологій Факультет соціальних технологій, оздоровлення і реабілітації Кафедра соціальної роботи
Ступінь освіти вищої кваліфікацією мовою оригіналу	Бакалавр Бакалавр з соціальної роботи
Офіційна назва освітньої програми	Освітньо-професійна програма «Соціальна робота»
Тип диплому та обсяг освітньої програми	Диплом бакалавра, одиничний, 240 кредитів ЄКТС, термін навчання 3 роки 10 місяців
Наявність акредитації	Акредитаційна комісія. Україна. Сертифікат про акредитацію спеціальності 231 Соціальна робота серія УД 26014095 від 04.11.2020 Строк дії сертифіката до 1 липня 2024 року
Цикл/рівень	НРК України – 6 рівень, FQ-EHEA – перший цикл, EQF-LLL – 6 рівень
Передумови	Повна загальна середня освіта (за результатами зовнішнього незалежного оцінювання) або наявність диплому фахового молодшого бакалавра, молодшого бакалавра (молодшого спеціаліста). На основі ступеня «фаховий молодший бакалавр», «молодший бакалавр» (освітньо-кваліфікаційного рівня «молодший спеціаліст») заклад вищої освіти має право визнати та перезарахувати не більше ніж 60 кредитів ЄКТС, отриманих в межах попередньої освітньої програми підготовки фахового молодшого бакалавра, молодшого бакалавра (молодшого спеціаліста); Прийом на основі ступенів «молодший бакалавр», «фаховий молодший бакалавр» або освітньо-кваліфікаційного рівня «молодший спеціаліст» здійснюється за результатами зовнішнього незалежного оцінювання в порядку, визначеному законодавством
Мова викладання	Українська мова, англійська мова
Термін дії освітньої програми	До 1 липня 2025 року або до заміни новою
Інтернет-адреса постійного	https://op.stu.cn.ua/view/total_view.php

розміщення опису освітньої програми	http://swdep.stu.cn.ua/2016/11/15/best-curriculum/
2 – Мета освітньої програми	
Забезпечити підготовку бакалавра соціальної роботи, здатного успішно виконувати професійні обов'язки та вирішувати типові професійні завдання у соціальних інституціях на основі отриманих фундаментальних та професійно-орієнтованих знань та вмінь, що сприятиме його професійному та особистісному зростанню.	
3 – Характеристика освітньої програми	
Предметна область (галузь знань, спеціальність)	<p>Галузь знань – 23 Соціальна робота</p> <p>Спеціальність – 231 Соціальна робота</p> <p>Об'єкт вивчення: особи, родини, соціальні групи та громади, які потребують підтримки для покращення здоров'я, соціального функціонування та загального благополуччя.</p> <p>Цілі навчання: підготовка фахівців, здатних розв'язувати складні спеціалізовані задачі та прикладні проблеми соціальної сфери або у процесі навчання, у тому числі управління соціальними процесами та процесами, що мають місце в індивідуальному розвитку особистості, що передбачає застосування певних теорій та методів соціальної роботи і характеризується комплексністю та невизначеністю умов, та зорієнтованих на подальшу фахову самоосвіту.</p> <p>Теоретичний зміст предметної області: поняття, концепції та методи підтримання і надання кваліфікованої допомоги особам, групам людей, громадам з метою розширення або відновлення їхньої здатності до соціального функціонування, реалізації громадянських прав, запобігання соціальної ексклюзії, надання соціально-психологічної допомоги.</p> <p>Методи, методики та технології: загальнонаукові і спеціальні методи пізнання соціальних явищ; методики оцінки поведінки чи діяльності індивідів і соціальних груп; педагогічні, економічні, психологічні, соціологічні, інформаційно-комунікаційні технології.</p> <p>Інструменти та обладнання: сучасні інформаційно-комунікативні технології, інформаційні ресурси та програмні продукти, що застосовуються в соціальній сфері.</p>
Орієнтація освітньої програми	<p>Освітньо-професійна програма з практико-орієнтованим навчанням.</p> <p>Ґрунтується на загальнонаукових засадах, сучасному досвіді соціальної роботи, світових стандартах освіти і підготовки фахівців із соціальної роботи. Спрямована на формування професійної компетентності у вирішенні науково-дослідницьких, управлінських і прикладних завдань соціальної роботи.</p>
Основний фокус	Здобуття фундаментальних та професійно-орієнтованих

освітньо-професійної програми	<p>знань, умінь та здатностей вирішувати спеціальні завдання у сфері соціальної роботи.</p> <p>У рамках програми студенти знайомляться з сучасною проблематикою соціальних явищ, процесів, структур на рівні суспільства та громади, отримують базові знання з теорії і практики соціальної роботи, вивчають основи здійснення соціально-правового захисту населення, а також отримують необхідні для професійної діяльності практичні вміння.</p> <p>Ключові слова: соціальна робота, соціальна політика, соціально-правовий захист, соціально-психологічна допомога, менеджмент соціальної роботи, методи соціальної роботи, технології соціальної роботи.</p>
Особливості програми	<p>Спрямованість на професійно-орієнтовані знання, вміння та навички вирішувати завдання у сфері соціальної роботи.</p> <p>Спрямованість вивчення сучасних підходів та критеріїв до оцінки потреб клієнтів соціальної роботи у складних життєвих обставинах. Студенти вивчають специфіку соціально-правового захисту населення, особливості надання соціально-правової допомоги, опановують методи та технології соціальної роботи, складання програм втручання, засвоюють базові навички професійного спілкування.</p> <p>Реалізація особистісного потенціалу студента з найвищими загальнолюдськими цінностями та розвитку творчих (креативних) здібностей, гуманізму.</p>
4 – Придатність випускників до працевлаштування та подальшого навчання	
Придатність до працевлаштування	<p>Фахівець із соціальної роботи здатний виконувати таку професійну роботу за такими угрупованнями (відповідно до ДКП 003:2010):</p> <p><i>Професіонали:</i></p> <ul style="list-style-type: none"> • професіонали в галузі соціального захисту населення; • наукові співробітники (соціальний захист населення); • професіонали в галузі соціального захисту населення; • інспектори із соціальної допомоги; • соціальні працівники; • працівники, що надають індивідуальні послуги на дому, в організаціях соціального обслуговування; • асистент вихователя виправно-трудового закладу; <p><i>Фахівець може займати такі первинні посади:</i></p> <ul style="list-style-type: none"> • соціальний працівник; • інспектор центру соціальних служб для молоді; • керівник дитячих об'єднань та організацій; • інспектор в органах державної влади та управління; • працівник органів внутрішніх справ, установ пенітенціарної системи; • інспектор соціальної допомоги; • соціальний працівник у освітянських та культурно-

	<p>просвітницьких закладах;</p> <ul style="list-style-type: none"> • консультант з соціальних питань • соціального працівник за місцем проживання; • вихователь закладів пенітенціарної системи, приймальників-розподільників; • співробітник органів внутрішніх справ з питань контролю та допомоги в реабілітації особам, звільнених з місць ув'язнення; • працівник організацій – суб'єктів соціальної та гуманітарної допомоги населенню; • працівник служб підтримки та розвитку сім'ї; • інспектор служб у справах дітей; • місцевих рад, працівник органів опіки; • спеціаліста служби зайнятості; • соціальний працівник на підприємстві; • фахівець-організатор соціально-побутового обслуговування; • вихователь соціальний по роботі з дітьми-інвалідами.
Подальше навчання	<p>Випускники бакалаврської програми мають можливість продовжити навчання за програмою другого (магістерського) рівня вищої освіти за цією галуззю знань (що узгоджується з отриманим дипломом бакалавра) або суміжною. Набуття додаткових кваліфікацій в системі післядипломної освіти.</p>
5 – Викладання та оцінювання	
Викладання та навчання	<p>Принципи, які реалізуються в освітньому процесі: студентоцентроване, проблемно орієнтоване, особистісно орієнтоване, дослідницьке навчання, практична підготовка. Основними підходами до викладання та навчання здобувачів вищої освіти є:</p> <ul style="list-style-type: none"> - використання лекційних курсів, семінарів та консультацій із запланованих дисциплін; - самостійна робота з джерелами інформації у бібліотеці університету та у наукових бібліотеках України; - використання можливостей в системі дистанційного навчання Moodle та електронних ресурсів мережі Інтернет; - індивідуальні консультації науково-педагогічних працівників Університету та інших профільних закладів вищої освіти України та зарубіжжя; - залучення до консультування здобувачів вищої освіти провідних фахівців соціальної роботи; - інформаційна підтримка щодо участі здобувачів вищої освіти в конкурсах на отримання наукових стипендій і грантів; - активна робота здобувачів вищої освіти у складі проєктних команд, при виконанні держбюджетних та госпдоговірних

	<p>тем, міжнародних освітніх та соціальних проєктів. Освітній процес за програмою підготовки бакалавра здійснюється за такими формами:</p> <ul style="list-style-type: none"> - навчальні заняття; - самостійна робота; - практична підготовка; - підсумкові контрольні заходи (залік, диф.заліки, екзамени). <p>Основними видами навчальних занять є:</p> <ul style="list-style-type: none"> - лекція; - практичне заняття, - консультація
Оцінювання	<p>Система оцінювання знань здобувачів вищої освіти регламентується відповідно до «Положення про поточне та підсумкове оцінювання знань здобувачів вищої освіти НУ «Чернігівська політехніка»» (2020 р.) та включає поточний, проміжний та семестровий контроль знань з кожної дисципліни, оцінювання результатів практик і атестацію відповідно до стандарту вищої освіти (атестаційний іспит та кваліфікаційна робота) та даної освітньо-професійної програми. Оцінювання здійснюється за 100-бальною шкалою з подальшим переведенням у національну шкалу та шкалу ECTS.</p>
6 – Програмні компетентності	
Інтегральна компетентність	<p>Здатність розв'язувати складні спеціалізовані задачі та практичні проблеми у соціальній сфері або у процесі навчання, що передбачає застосування певних теорій та методів соціальної роботи і характеризується комплексністю та невизначеністю умов.</p>
Загальні компетентності (ЗК)	<p>ЗК 1. Здатність реалізувати свої права і обов'язки як члена суспільства, усвідомлювати цінності громадянського (вільного демократичного) суспільства та необхідність його сталого розвитку, верховенства права, прав і свобод людини і громадянина в Україні.</p> <p>ЗК 2. Здатність зберігати та примножувати моральні, культурні, наукові цінності і досягнення суспільства на основі розуміння історії та закономірностей розвитку предметної області, її місця у загальній системі знань про природу і суспільство та у розвитку суспільства, техніки і технологій, використовувати різні види та форми рухової активності для активного відпочинку та ведення здорового способу життя.</p> <p>ЗК 3. Здатність до абстрактного мислення, аналізу та синтезу.</p> <p>ЗК 4. Здатність застосовувати знання у практичних ситуаціях.</p> <p>ЗК 5. Здатність планувати та управляти часом.</p> <p>ЗК 6. Знання та розуміння предметної області та розуміння</p>

	<p>професійної діяльності.</p> <p>ЗК 7. Здатність спілкуватися державною мовою як усно, так і письмово.</p> <p>ЗК 8. Навички використання інформаційних і комунікаційних технологій.</p> <p>ЗК 9. Здатність вчитися і оволодівати сучасними знаннями.</p> <p>ЗК 10. Здатність до пошуку, оброблення та аналізу інформації з різних джерел.</p> <p>ЗК 11. Вміння виявляти, ставити та вирішувати проблеми.</p> <p>ЗК 12. Здатність приймати обґрунтовані рішення.</p> <p>ЗК 13. Здатність мотивувати людей та рухатися до спільної мети.</p> <p>ЗК 14. Визначеність і наполегливість щодо поставлених завдань і взятих обов'язків.</p> <p>ЗК 15. Здатність діяти соціально відповідально та свідомо.</p> <p>ЗК 16. Здатність до ініціативності, відповідальності та навичок до безпечної діяльності відповідно до майбутнього профілю роботи, галузевих норм і правил, а також необхідного рівня індивідуального та колективного рівня безпеки у надзвичайних ситуаціях.</p> <p>ЗК 17. Здатність користуватись навичками усного і писемного мовлення, написання академічних, наукових текстів, аргументованого та толерантного відстоювання своїх наукових поглядів.</p>
<p>Спеціальні (фахові) компетентності (СК)</p>	<p>СК1. Знання і розуміння сутності, значення і видів соціальної роботи та основних її напрямів (психологічного, соціально-педагогічного, юридичного, економічного, медичного).</p> <p>СК2. Здатність прогнозувати перебіг різних соціальних процесів.</p> <p>СК3. Знання і розуміння нормативно-правової бази стосовно соціальної роботи та соціального забезпечення.</p> <p>СК4. Здатність до аналізу соціально-психологічних явищ, процесів становлення, розвитку та соціалізації особистості, розвитку соціальної групи і громади.</p> <p>СК5. Здатність до виявлення, соціального інспектування і оцінки потреб вразливих категорій громадян, у тому числі які опинилися в складних життєвих обставинах.</p> <p>СК6. Знання і розуміння організації та функціонування системи соціального захисту і соціальних служб.</p> <p>СК7. Здатність до співпраці у міжнародному середовищі та розпізнавання міжкультурних проблем у професійній практиці.</p> <p>СК8. Здатність застосовувати сучасні експериментальні методи роботи з соціальними об'єктами в польових і лабораторних умовах.</p> <p>СК9. Здатність оцінювати соціальні проблеми, потреби,</p>

	<p>особливості та ресурси клієнтів.</p> <p>СК 10. Здатність розробляти шляхи подолання соціальних проблем і знаходити ефективні методи їх вирішення.</p> <p>СК11. Здатність до надання допомоги та підтримки клієнтам із врахуванням їх індивідуальних потреб, вікових відмінностей, гендерних, етнічних та інших особливостей.</p> <p>СК12. Здатність ініціювати соціальні зміни, спрямовані на піднесення соціального добробуту.</p> <p>СК13. Здатність до розробки та реалізації соціальних проектів і програм.</p> <p>СК14. Здатність до застосування методів менеджменту для організації власної професійної діяльності та управління діяльністю соціальних робітників і волонтерів, іншого персоналу.</p> <p>СК15. Здатність взаємодіяти з клієнтами, представниками різних професійних груп та громад.</p> <p>СК16. Здатність дотримуватися етичних принципів та стандартів соціальної роботи.</p> <p>СК17. Здатність виявляти і залучати ресурси організацій-партнерів з соціальної роботи для виконання завдань професійної діяльності.</p> <p>СК18. Здатність до генерування нових ідей та креативності у професійній сфері.</p> <p>СК19. Здатність оцінювати результати та якість професійної діяльності у сфері соціальної роботи.</p> <p>СК20. Здатність до сприяння підвищенню добробуту і соціального захисту осіб, здійснення соціальної допомоги та надання підтримки тим, хто перебуває у складних життєвих обставинах.</p> <p>СК21. Здатність попереджувати негативні впливи і фактори соціального середовища на особистість.</p> <p>СК22.Здатність визначати шляхи подолання проблем та складних життєвих обставин у клієнтів різних вікових груп, обирати ефективні методи їх вирішення, передбачати наслідки, інтегрувати теоретичні знання та практичний досвід.</p> <p>СК23.Здатність добирати та адаптувати відповідно до особливостей клієнтів і реальної ситуації нові технології та моделі надання соціальних послуг.</p> <p>СК24. Здатність до консультування з правових питань, зокрема, можливих способів захисту прав та інтересів клієнтів.</p>
--	--

7 – Програмні результати навчання

Знання та розуміння	ПРН1. Здійснювати пошук, аналіз і синтез інформації з різних джерел для розв'язування професійних і
----------------------------	--

	<p>встановлювати причинно-наслідкові зв'язки між соціальними подіями та явищами.</p> <p>ПРН 2. Вільно спілкуватися усно і письмово державною та іноземною мовами з професійних питань.</p> <p>ПРН 3. Ідентифікувати, формулювати і розв'язувати завдання у сфері соціальної роботи, інтегрувати теоретичні знання та практичний досвід.</p> <p>ПРН 4. Формулювати власні обґрунтовані судження на основі аналізу соціальної проблеми.</p> <p>ПРН 5. Теоретично аргументувати шляхи подолання проблем та складних життєвих обставин, обирати ефективні методи їх вирішення, передбачати наслідки.</p> <p>ПРН 6. Розробляти перспективні та поточні плани, програми проведення заходів, оперативно приймати ефективні рішення у складних ситуаціях.</p> <p>ПРН 7. Використовувати спеціалізоване програмне забезпечення у ході розв'язання професійних завдань.</p> <p>ПРН 8. Критично аналізувати й оцінювати чинну соціальну політику країни, соціально-політичні процеси на загальнодержавному, регіональному та місцевому рівнях.</p> <p>ПРН 9. Використовувати відповідні наукові дослідження та застосовувати дослідницькі професійні навички у ході надання соціальної допомоги.</p> <p>ПРН 10. Аналізувати соціально-психологічні процеси в малих та великих групах.</p>
<p>Застосування знань та розумінь</p>	<p>ПРН 11. Використовувати методи профілактики для запобігання можливих відхилень у психічному розвитку, порушень поведінки, міжособистісних стосунків, для розв'язання конфліктів, попередження соціальних ризиків та складних життєвих обставин.</p> <p>ПРН 12. Визначати зміст співпраці з організаціями-партнерами з соціальної роботи для виконання завдань професійної діяльності.</p> <p>ПРН 13. Використовувати методи соціальної діагностики у процесі оцінювання проблем, потреб, специфічних особливостей та ресурсів клієнтів.</p> <p>ПРН 14. Самостійно визначати ті обставини, у з'ясуванні яких потрібна соціальна допомога.</p>
<p>Формування суджень</p>	<p>ПРН 15. Приймати практичні рішення для покращення соціального добробуту та підвищення соціальної безпеки.</p> <p>ПРН 16. Застосовувати методи менеджменту для організації власної професійної діяльності та управління діяльністю соціальних робітників і волонтерів, іншого персоналу.</p> <p>ПРН 17. Встановлювати та підтримувати взаємини з клієнтами на підґрунті взаємної довіри та відповідно до етичних принципів і стандартів соціальної роботи, надавати</p>

	їм психологічну підтримку й наснажувати клієнтів.
Автономія відповідальність	<p>ПРН 18. Налагоджувати співпрацю з представникам різних професійних груп та громад; використовувати стратегії індивідуального та колективного представництва інтересів клієнтів.</p> <p>ПРН 19. Виявляти сильні сторони та залучати особистісні ресурси клієнтів, ресурси соціальної групи і громади для розв'язання їх проблем, виходу із складних життєвих обставин.</p> <p>ПРН 20. Виявляти етичні дилеми та суперечності у професійній діяльності та застосовувати засоби супервізії для їх розв'язання.</p> <p>ПРН 21. Демонструвати толерантну поведінку, виявляти повагу до культурних, релігійних, етнічних відмінностей, розрізняти вплив стереотипів та упереджень.</p> <p>ПРН 22. Демонструвати уміння креативно вирішувати проблеми та приймати інноваційні рішення, мислити та застосовувати творчі здібності до формування принципово нових ідей.</p> <p>ПРН 23. Конструювати процес та результат соціальної роботи в межах поставлених завдань, використовувати кількісні та якісні показники, коригувати план роботи відповідно до результатів оцінки</p> <p>ПРН 24. Використовувати ефективні методи подолання проблем та складних життєвих обставин у клієнтів та запобігання негативних впливів і факторів соціального середовища на особистість.</p> <p>ПРН 25. Виявляти й пояснювати соціально-психологічні закономірності, механізми формування, функціонування та розвитку особистості клієнтів, виокремлювати умови та фактори, що визначають процеси їх соціалізації, самоідентифікації в соціумі.</p> <p>ПРН 26. Застосовувати технології та моделі надання соціальних послуг.</p> <p>ПРН 27. Аналізувати суспільні процеси становлення і розвитку соціальної роботи як інтеграційної галузі наукових знань у сучасному контексті.</p>
8 – Ресурсне забезпечення реалізації програми	
Кадрове забезпечення	Викладання дисциплін навчального плану забезпечують висококваліфіковані науково - педагогічні працівники: доктор психологічних наук, доктор економічних наук, професори та кандидати психологічних та педагогічних наук, доценти. До викладання дисциплін практичного спрямування залучаються фахівці - практики та провідні науковці університету. Підбір кадрового забезпечення відбувається з

	дотриманням вимог, передбачених Ліцензійними умовами.
Матеріально-технічне забезпечення	<p>Освітній процес за освітньою програмою здійснюється в навчальному корпусі №8. Науково-педагогічні працівники, що залучені до викладання за даною освітньою програмою, мають можливість використовувати всю наявну матеріально-технічну базу, необхідну для освітнього процесу.</p> <p>Навчальний корпус №8 налічує 43 аудиторії, 3 лекційних зали на 150 посадкових місць кожна та 6 лекційних залів на 60 посадкових місць. Є аудиторії, що обладнані стаціонарною мультимедійною технікою для зручності використання новітніх технологій навчання, а також можливості поєднання аудиторної і дистанційної форм навчання. Крім того, випускова кафедра соціальної роботи забезпечена сучасним мобільним мультимедійним обладнанням, яке можна використовувати в будь-якій аудиторії.</p> <p>Також обладнано 2 комп'ютерні лабораторії (що облаштовані сучасною комп'ютерною технікою – 20 комп'ютерів, що не старіше 5 років з сучасним програмним забезпеченням).</p> <p>Приміщення навчального корпусу №8 відповідають санітарним нормам і правилам, що висуваються до будинків і споруд закладів освіти, а також правилам і нормам пожежної безпеки.</p>
Інформаційне та навчально-методичне забезпечення	<p>Визначається Положенням про організацію освітнього процесу в НУ «Чернігівська політехніка».</p> <p>У навчальному процесі використовуються інтернет ресурси та технології дистанційного навчання, усі дисципліни мають детально опрацьовані методичні комплекси, які розміщені в системі дистанційного навчання Moodle.</p> <p>Усі ресурси Наукової бібліотеки Національного університету «Чернігівська політехніка» доступні через сайт університету, читальний зал бібліотеки забезпечений бездротовим доступом до мережі Інтернет, є доступ до наукометричних баз Scopus, Web of Science та ін.</p>
9 – Академічна мобільність	
Національна кредитна мобільність	<p>Реалізується в університеті відповідно до вимог чинного законодавства та регулюється Положенням про академічну мобільність учасників освітнього процесу НУ «Чернігівська політехніка».</p> <p>На основі двосторонніх договорів між НУ «Чернігівська політехніка» та закладами вищої освіти України.</p> <p>Кредити, отримані в інших університетах України, перезараховуються відповідно до довідки про академічну мобільність.</p>

<p>Міжнародна кредитна мобільність</p>	<p>Реалізується в університеті відповідно до вимог чинного законодавства та регулюється Положенням про академічну мобільність учасників освітнього процесу НУ «Чернігівська політехніка».</p> <p>На основі двосторонніх договорів між НУ «Чернігівська політехніка» та закладами вищої освіти зарубіжних країн-партнерів.</p> <p>Індивідуальна академічна мобільність можлива за рахунок участі у програмі Еразмус + та інших програмах.</p>
<p>Навчання іноземних здобувачів вищої освіти</p>	<p>Здійснюється згідно з вимогами чинного законодавства, Порядку організації набору та навчання (стажування) іноземців та осіб без громадянства</p>

2. Перелік компонент освітньо-професійної програми та їх логічна послідовність

2.1 Перелік компонент освітньо-професійної програми

Шифр	Компоненти освітньої програми (навчальні дисципліни, курсові проєкти (роботи), практики, кваліфікаційна робота)	К-сть кредитів	Форма підсумков. контролю
ЦИКЛ ЗАГАЛЬНОЇ ПІДГОТОВКИ (ЗП).			
Обов'язкові компоненти загальної підготовки ОК			
ОК 1	Історія української державності і культури	4	екзамен
ОК 2	Філософія	4	екзамен
ОК 3	Фахова українська мова та основи ділової комунікації	4	екзамен
ОК 4	Англійська мова професійного спрямування	16	диф.залік, екзамен
ОК 5	Безпека життєдіяльності та основи охорони праці	3	диф.залік
ОК 6	Основи академічного письма	3	диф.залік
ОК 7	Громадянська освіта	3	диф.залік
ОК 8	Фізичне виховання	12	залік
ОК 9	Інформаційні і комунікаційні технології	4	екзамен
ОК 10	Основи правознавства	3	диф.залік
Загальний обсяг обов'язкових дисциплін за циклом загальної підготовки			56 кр.
Вибіркові компоненти загальної підготовки (ВК)			
ВК 1.1	Корпоративна культура	3	диф.залік
ВК 1.2	Тренінг-курс «Психологія ділових відносин»	3	диф.залік
ВК 1.3	Риторика	3	диф.залік
ВК 1.4	Тренінг-курс «Лідерство та «team-building»»	3	диф.залік
ВК 1.5	Комунікаційний менеджмент	3	диф.залік
ВК 1.6	Тренінг-курс «Креативне мислення та інтелектуальна власність»	3	диф.залік
ВК 1.7	Психологія впливу	3	диф.залік
ВК 1.8	Психологія успіху	3	диф.залік
ВК 1.9	Тренінг-курс "Сучасні медіа"	3	диф.залік
ВК 1.10	Generalist-курс	3	диф.залік
ВК 1.11	Презентації: мистецтво ефективної комунікації		
ВК 1.12	Дисципліна на вибір з іншої ОП, яка формує соціальні навички (soft skills)	3	диф.залік
ВК 2.1	Сучасна економіка	3	диф.залік
ВК 2.2	Управління бізнесом	3	диф.залік
ВК 2.3	Фінансова грамотність	3	диф.залік
ВК 2.4	Фінасово-економічна безпека	3	диф.залік
ВК 2.5	Маркетинг	3	диф.залік
ВК 2.6	Тренінг курс «Start up creation»	3	диф.залік
ВК 2.7	Економіка підприємства	3	диф.залік
ВК 2.8	Дисципліна на вибір з іншої ОП, яка формує підприємницькі навички	3	диф.залік
Загальний обсяг дисциплін за вільним вибором здобувача вищої освіти за циклом загальної підготовки			6 кр.
Загальний обсяг дисциплін за циклом загальної підготовки			62 кр.

Шифр	Компоненти освітньої програми (навчальні дисципліни, курсові проєкти (роботи), практики, кваліфікаційна робота)	К-сть кредитів	Форма підсумков. контролю
ЦИКЛ ПРОФЕСІЙНОЇ ПІДГОТОВКИ (ПІ)			
Обов'язкові компоненти професійної підготовки (ОК)			
ОК 11	Соціальна робота з сім'ями, дітьми та молоддю	4	екзамен
ОК 12	Міжнародний досвід соціальної роботи	4	екзамен
ОК 13	Теорія соціальної роботи	9	диф.залік, екз, КСР
ОК 14	Загальна психологія	4	екзамен
ОК 15	Система організації діяльності установ соціальної сфери	3	диф.залік
ОК 16	Історія соціальної роботи	4	екзамен
ОК 17	Соціальна психологія	4	екзамен
ОК 18	Етика соціальної роботи	4	екзамен
ОК 19	Основи соціальної педагогіки	5	екзамен
ОК 20	Соціальна робота з різними категоріями клієнтів	10	екзамен, кср
ОК 21	Соціальна політика	4	екзамен
ОК 22	Соціальна робота в громаді	4	екзамен
ОК 23	Методи та технології соціальної роботи	10	екз., КСР
ОК 24	Соціальний супровід	3	диф.залік
ОК 25	Право соціальної допомоги	4	екзамен
ОК 26	Design and Creative Thinking in Social Work	5	екзамен
ОК 27	Психологічне консультування в соціальній роботі	6	екзамен
ОК 28	Проектна діяльність у соціальній роботі	4	екзамен
ОК 30	Менеджмент соціальної роботи	10	екз, кср
ОК 31	Social Change and Social Welfare	3	диф.залік
Загальний обсяг обов'язкових дисциплін професійної підготовки		104 кр.	
Вибіркові компоненти професійної підготовки підготовки (ВК)			
Мейджор «Соціально-правовий захист»			
ВК 3	Цивільне право	3	диф.залік
ВК 4	HR в соціальній роботі	4	екзамен
ВК 5	Соціальна робота у сфері дозвілля	4	екзамен
ВК 6	Практикум з медіаграмотності	4	диф.залік
ВК 7	Трудове право	4	екзамен
ВК 8	Соціальна робота в системі громадського здоров'я	4	диф.залік
ВК 9	Превентивні технології соціальної роботи	6	екзамен
ВК 10	Соціальна медіація	4	екзамен
ВК 11	Гендерологія в соціальній роботі	4	екзамен
ВК 12	Соціальна робота з людьми похилого віку	4	диф.залік
ВК 13	Право соціального обслуговування	3	диф.залік
ВК 14	Пенсійне право	4	диф.залік
ВК 15	Соціальна робота по протидії насильству	4	екзамен
ВК 16	Військова соціальна робота	4	диф.залік
Мейджор «Соціально-психологічна допомога»			
ВК 17	Вікова психологія	6	екзамен
ВК 18	Основи психодіагностики в соціальній роботі	4	диф.залік
ВК 19	Конфліктологія в соціальній роботі	4	екзамен
ВК 20	Психологія особистості	4	екзамен
ВК 21	Психологія соціальних медіа	4	диф.залік
ВК 22	Кризова психологія	4	екзамен

Шифр	Компоненти освітньої програми (навчальні дисципліни, курсові проєкти (роботи), практики, кваліфікаційна робота)	К-сть кредитів	Форма підсумков. контролю
ВК 23	Арт-терапія та анімації в соціальній роботі	3	диф.залік
ВК 24	Соціальна профілактика	4	екзамен
ВК 25	Інновації в соціально-психологічній допомозі	4	екзамен
ВК 26	Тренінгові технології в соціальній роботі	4	диф.залік
ВК 27	Протидія булінгу і мобінгу	3	диф.залік
ВК 28	Соціально-психологічна допомога військовослужбовцям	4	диф.залік
ВК 29	Соціально-психологічна допомога людям з інвалідністю	4	диф.залік
ВК 30	Волонтерство в соціальній роботі	4	екзамен
Усього з дисциплін за вільним вибором здобувача вищої освіти		56 кр.	
Загальний обсяг дисциплін за циклом професійної підготовки		160 кр.	
ПРАКТИЧНА ПІДГОТОВКА			
ОК 31	Навчальна практика в закладах соціальної сфери	3 кр.	
ОК 32	Навчальна практика з сім'ями, молоддю і дітьми	3 кр.	
ОК 33	Технологічна практика	3 кр.	
ОК 34	Переддипломна практика	3 кр..	
Загальний обсяг практичної підготовки		12 кр.	
ПІДГОТОВКА ДО АТЕСТАЦІЇ			
ОК 35	Підготовка кваліфікаційної роботи	6 кр.	
ЗАГАЛЬНИЙ ОБСЯГ ОСВІТНЬОЇ ПРОГРАМИ		240 кр.	

2.2 Структурно-логічна схема ОПШ. Послідовність навчальної діяльності здобувача за денною формою навчання:

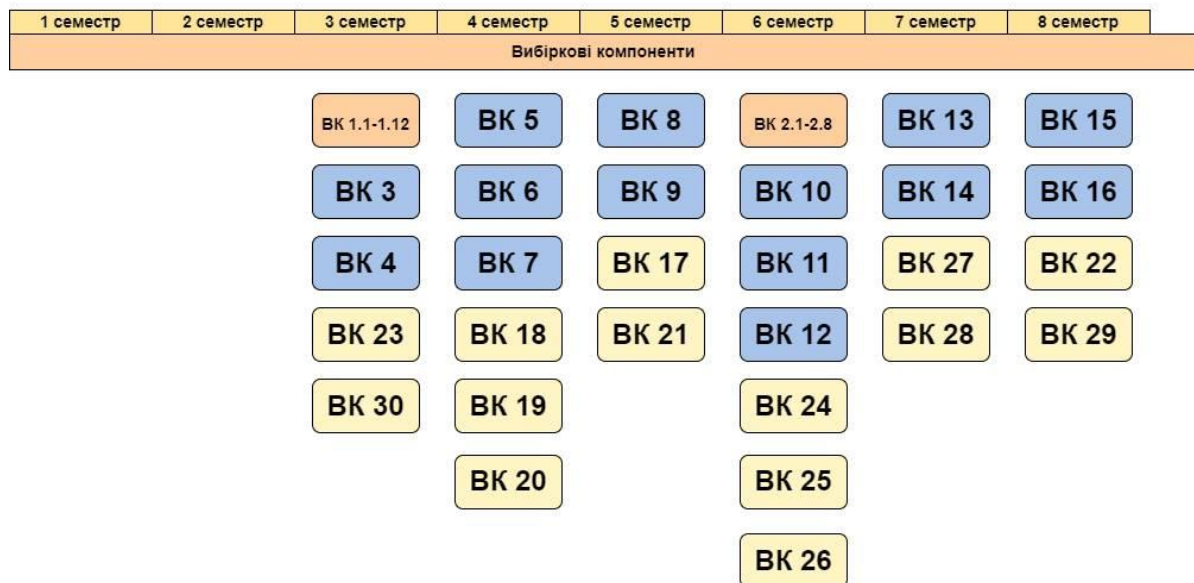
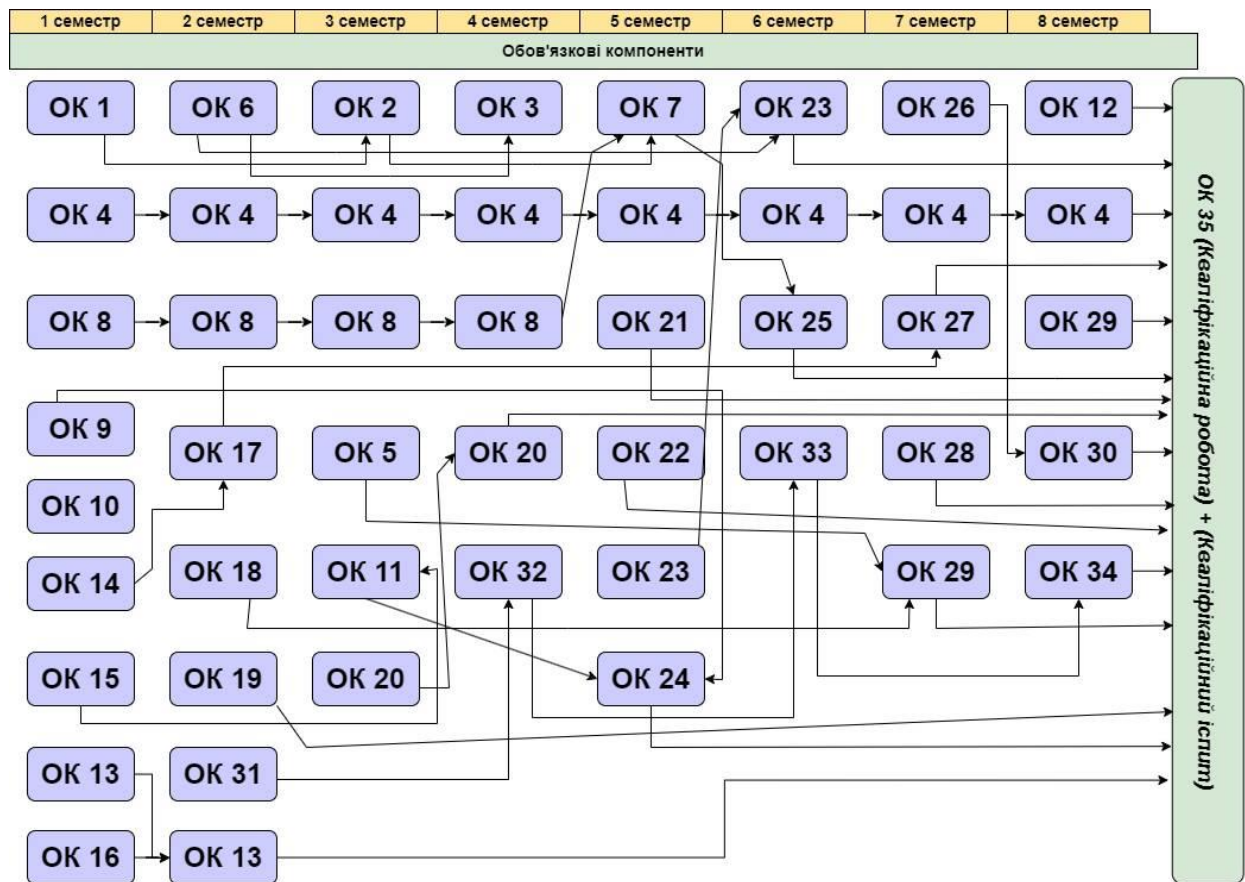

3 Форма атестації здобувачів вищої освіти

Атестація випускників освітньо-професійної програми «Соціальна робота» спеціальності 231 Соціальна робота проводиться у формі публічного захисту кваліфікаційної роботи та атестаційного іспиту.

Атестаційний іспит спрямований на перевірку досягнення результатів навчання, визначених Стандартом МОН за спеціальністю 231 Соціальна робота для першого (бакалаврського) рівня вищої освіти та ОПП «Соціальна робота» і має на меті визначення загального, професійного та культурного рівнів претендента на ступінь вищої освіти бакалавра.

Виконання кваліфікаційної роботи має на меті: систематизацію, закріплення та розширення теоретичних і практичних знань та вмінь зі спеціальності. Кваліфікаційна робота повинна передбачати розв'язання складної спеціалізованої задачі або практичної проблеми у соціальній сфері із застосуванням теорії і методів соціальної роботи.

Кваліфікаційна робота оприлюднюється у репозитарії НУ «Чернігівська політехніка» і не повинна містити академічного плагіату, фабрикації та фальсифікації.

Атестація завершується видачею документу встановленого зразка про присудження ступеня бакалавра із присвоєнням кваліфікації бакалавр з соціальної роботи.

**4. Матриця відповідності програмних компетентностей компонентам освітньо-професійної програми
4.1. За обов'язковими компонентами**

	ОК 1	ОК 2	ОК 3	ОК 4	ОК 5	ОК 6	ОК 7	ОК 8	ОК 9	ОК 10	ОК 11	ОК 12	ОК 13	ОК 14	ОК 15	ОК 16	ОК 17	ОК 18	ОК 19	ОК 20	ОК 21	ОК 22	ОК 23	ОК 24	ОК 25	ОК 26	ОК 27	ОК 28	ОК 29	ОК 30	ОК 31	ОК 32	ОК 33	ОК 34	ОК 35			
ІНТ	•	•	•	•	•	•	•	•	•	•	•	•	•	•	•	•	•	•	•	•	•	•	•	•	•	•	•	•	•	•	•	•	•	•	•	•		
ЗК 1							*			*																												
ЗК 2	*							*								*											*											
ЗК 3		*																				*																
ЗК 4					*				*		*						*																		*			
ЗК 5																														*								
ЗК 6													*																									
ЗК 7			*																																			
ЗК 8									*	*																										*	*	
ЗК 9											*						*																					
ЗК 10					*				*		*	*	*																							*	*	
ЗК 11											*																			*		*		*				
ЗК 12												*																	*	*								
ЗК 13												*																										
ЗК 14							*										*	*																				
ЗК 15					*												*	*																				
ЗК 16					*																																	
ЗК 17						*							*									*																
СК 1													*								*					*												
СК 2																					*																	
СК 3																						*				*												
СК 4														*		*	*		*			*			*													
СК 5																									*													
СК 6												*										*																
СК 7				*																																		
СК 8									*															*														
СК 9																	*			*				*														
СК 10													*			*			*		*		*		*				*									
СК 11													*			*			*		*		*		*			*										
СК 12																					*		*		*			*		*		*		*				
СК 13				*																									*	*		*		*				
СК 14													*						*										*	*		*		*				
СК 15													*						*																			
СК 16													*					*																				
СК 17																			*		*		*		*		*		*		*		*		*			
СК 18																								*		*		*		*		*		*		*		
СК 19																	*			*		*		*		*		*		*		*		*		*		
СК 20														*						*		*		*		*		*		*		*		*		*		
СК 21											*					*		*		*		*		*		*		*		*		*		*		*	*	
СК 22																	*		*		*		*		*		*		*		*		*		*	*	*	
СК 23																									*	*		*		*		*		*		*	*	
СК 24										*														*	*		*	*		*		*		*		*	*	

6. Перелік нормативних документів, на яких базується освітня програма

1. Стандарт вищої освіти першого (бакалаврського) рівня спеціальності 231 Соціальна робота галузі знань 23 Соціальна робота.
2. Закон України «Про вищу освіту» [електронний ресурс]. – режим доступу: <http://zakon4.rada.gov.ua/laws/show/1556-18>
3. Національний класифікатор України: Класифікатор професій ДК 003:2010 (із змінами, затвердженими наказом Міністерства розвитку економіки, торгівлі та сільського господарства № 1574 від 18.08.2020)
4. Національна рамка кваліфікацій, затверджена постановою Кабінету Міністрів України від 23 листопада 2011 р. № 1341 [електронний ресурс]. – режим доступу: <http://zakon4.rada.gov.ua/laws/show/1341-2011-%D0%BF>
5. Методичні рекомендації щодо розроблення стандартів вищої освіти, затверджені Наказом Міністерства освіти і науки України від 01 червня 2017 р. № 600 (у редакції наказу Міністерства освіти і науки України від «21» грудня 2017 № 1648) [Електронний ресурс]. – режим доступу: https://mon.gov.ua/storage/app/media/vyshcha/naukovo-metodychna_rada/2020-metod-rekomendacziyi.docx
6. Перелік галузей знань і спеціальностей, за якими здійснюється підготовка здобувачів вищої освіти, затверджений постановою Кабінету Міністрів України від 29 квітня 2015 р. № 266 (із змінами, внесеними згідно з Постановами КМ № 674 від 27.09.2016 № 53 від 01.02.2017 № 762 від 07.07.2021 [електронний ресурс]. – режим доступу: <http://zakon4.rada.gov.ua/laws/show/266-2015-%D0%BF>
7. Положення про організацію освітнього процесу в Національному університеті «Чернігівська політехніка» [електронний ресурс]. – режим доступу: <https://stu.cn.ua/wp-content/stu-media/normobaza/normdoc/norm-osvitproces/polozhennya-pro-organizacziyu-osvitnogo-procesu.pdf>
8. IASSW (2014). Ethics in Social Work, Statement of Principles. [електронний ресурс]. – режим доступу: <https://www.iassw-aiets.org/wp-content/uploads/2015/10/Ethics-inSocial-Work-Statement-IFSW-IASSW-2004.pdf>
9. IFSW (2020). Global Standards for Social Work Education and Training. [електронний ресурс]. – режим доступу: <https://www.ifsw.org/global-standards-for-social-work-education-and-training/>